



MMSX-INFO BLAD

Totally Chaos Team

Inhoud:

| | |
|--------------------|----|
| Voorwoord | 2 |
| MMSX: De toekomst? | 3 |
| Beurslijst | 7 |
| Teddy's in Action | 8 |
| Clubdaglijst | 10 |
| Eurolink 4 | 11 |
| Thunderbirds | 16 |
| TC-lijst | 17 |
| HCC 12½ Jaar | 19 |
| RS-232 ombouw | 21 |
| Musix Dizk 4 | 22 |
| XSW 23 en 24 | 25 |
| How to play | |
| The Lost World | 30 |



Nieuwste muziekdisk van Surrec



Delta Soft kondigt nieuw spel aan

Na Omega en Jupiter nu weer een
nieuw project: De MMSX.
Deze keer niet voortbordurend op be-
staande hardware, maar een volledig
nieuwe ontwikkeling.

Colofon:

Het MSX-Info Blad is een uitgave van het Totally Chaos Team. Het verschijnt 4 keer per jaar. Een jaarabonnement kost Fl.10,-. Losse nummers kosten Fl.3,-. Op beurzen geldt de speciale prijs van Fl.2,- per nummer.

Uitgever:

M.T Stoker
Rotterdamstraat 73
6415 AV Heerlen
Tel: (045) 572 95 09
Fax: (045) 572 92 09
Giro: 24.95.572
SNS: 92.88.51.222

Redactie:

Gerrit van den Berg
Fokke Post
Jan-Marten van der Reest
Rinus Stoker

Vaste medewerkers:

Tom Emmelot
Raymond de Heer
Hans Oranje
Stephan Oversteegen
Henk Slothouber
Tristan Zondag

Lay Out:

Fokke Post
Waaierhoek 36
8321 BH Urk
Tel: (0527) 68 82 93

Drukwerk:

Copy Service Hattem
Hoopjesweg 1
8051 DB Hattem
Tel: (038) 444 85 77

Beste Lezer

Aan het begin van het jaar 1999 willen we u allereerst de beste wensen voor het nieuwe jaar doen toekomen. We hopen dat 1999 toch weer een jaar met veel MSX-nieuws mag worden! Zoals u natuurlijk wel gezien hebt, is de omslag deze keer in kleur. Dit omdat het de tiende keer is, dat wij het MSX-Info Blad uitbrengen. Een mijlpaal die wij niet ongemerkt voorbij wilden laten gaan!

Wij willen u ook in het komende jaar van nieuws blijven voorzien. Met uw hulp komen we zeker een heel eind! Indien u bezig bent met het produceren van nieuwe MSX-producten of als u nieuws hebt, dat u met de rest van de MSX-wereld wilt delen, dan horen wij dat graag van u! Wij kunnen namelijk op diverse manieren reclame voor u maken. In dit nummer zal tevens een aantal e-mail adressen vermeld worden, waar u terecht kunt met al uw vragen, opmerkingen of bijdragen voor het MSX-Info Blad.

Men is bezig om via een MSX-BBS e-mail te kunnen versturen en te ontvangen. Het is inmiddels gelukt om ze te kunnen versturen, alleen voor het ontvangen ervan moet een speciaal programma geschreven worden en dat kost wat meer moeite. Ook op dat gebied proberen wij onze medewerking te verlenen.

We zijn nog bezig met het aanleggen van een Public Domain bestand. Het opzetten hiervan loopt jammer genoeg minder snel, dan wij gehoopt hadden. In het volgende nummer hopen we een lijst te kunnen presenteren met disks, die besteld kunnen worden.

Als laatste zoeken wij nog programmeurs in Basic of Assembly, die zich geroepen voelen om tekst en uitleg over bepaalde zaken te willen geven. Verder zoeken wij iemand, die al ervaring opgedaan heeft met het programmeren van de *Graphics 9000*. Wij maken graag enkele bladzijden vrij voor bijdragen. Veel leesplezier!

Rinus Stoker

MMSX: de MSX toekomst?!

Over de hele wereld zijn enthousiaste MSX-ers bezig met het ontwikkelen van nieuwe MSX-systemen, die het niveau van het huidige systeem moeten verbeteren. Te denken valt aan het *Omega project* van *MSX Brazilian Team* en het *Jupiter project* van *Sunrise Swiss*. Vaak worden dergelijke projecten vanwege geld- of tijdgebrek afgeblazen of stopgezet. In Spanje is men ook bezig met het ontwikkelen van een nieuw systeem, genaamd *MMSX*. Dit project is al in een gevorderd stadium en zal binnen niet afzienbare tijd gerealiseerd worden. Via *Rafael Corrales Pulido* van *MSX Power Replay*, de ontwikkelaars van dit project, kregen wij meer informatie.

MMSX is een afkorting van 'Modular MSX'. Dit is een nieuw project om het MSX-systeem weer leven in te blazen. Tot op heden zijn alle MSX-uitbreidingen afhankelijk van de 8-bits structuur van het systeem. Het is mogelijk om een videokaart met een videoprocessor van 40 MHz te ontwerpen voor MSX, maar vanwege de traagheid van het systeem zou de volledige capaciteit van een dergelijke kaart niet benut kunnen worden. Zelfs al zou een harddiskinterface met de meest geavanceerde controller gemaakt worden, dan zou nog niet de helft van de maximale snelheid worden gehaald. Een goed voorbeeld hiervan is de *Novaxis* SCSI-interface. Als de snelheid van de processor opgevoerd wordt, dan wordt de overdrachtsnelheid van deze interface ook hoger.

Met de komst van *MMSX* is dat verleden tijd en breekt er een nieuw tijdperk aan. Voor het eerst zal niet meer gebruik worden gemaakt van bestaande hardware, maar zal er een nieuw systeem worden ontwikkeld. Dit is gebaseerd op een 32-bits pro-

cessor en een nieuw type slotexpander.

Ontwerper van dit project is *Leonardo Padial*, een telecommunicatie-ingenieur uit Spanje. Hij werkt al vrij lang met MSX computers en heeft de laatste paar jaren diverse nieuwe hardware ontwikkeld. Op de beurs in Tilburg 1998 werden enkele van zijn producten te koop aangeboden.

Het project is opgezet met als doel een goed product te leveren voor een zo voordelig mogelijke prijs. Niemand wil immers een nieuw product aanschaffen,

dat schrikbarend duur is. Het nieuwe systeem zal qua kwaliteit en betrouwbaarheid gelijk moeten zijn aan het PC-systeem. Wat betreft het technische gedeelte moet opgemerkt worden, dat *MMSX* geen nieuwe



Leonardo Padial

MSX-generatie is. Men heeft een compleet nieuwe kijk op computers gecreëerd. *MMSX* is opgebouwd uit verschillende modules, die in de 32-bits slotexpander gestoken kunnen worden. Op deze manier wordt een onafhankelijkheid van een bepaalde kaart of onderdeel bereikt. Door modules toe te voegen of te verbeteren kan de computer eenvoudig 'up-to-date' worden gehouden.

CPU-kaart

De kaart met de processor is gebaseerd op de Z380 MPU van *Zilog*. De Z380 kaart zal volledig compatible zijn met de Z80, Z80H en R800 processor. De kloksnelheid van de processor kan derhalve aangepast worden van 3,58 MHz tot een maximum van 18 MHz. De chip is intern 32-bits, heeft een 16-bits data-bus, kan lineair 4 GB geheugen aanspreken en heeft nieuwe en krachtigere commando's, zoals delen en vermenigvuldigen. Wellicht zal door diverse MSX-ers opgemerkt worden, dat een kloksnelheid van 18 MHz in het niet valt bij de Pentiums van vandaag. De kloksnelheid van een chip is echter niet het enigste, dat de snelheid van een processor bepaald. *Leonardo Padi* heeft de Z380 chip grondig bestudeerd en is tot de conclusie gekomen, dat deze chip vergeleken kan worden met een Pentium 166! *Zilog* is trouwens bezig met de ontwikkeling van een 40 MHz versie van de Z380.

Het is natuurlijk niet de bedoeling om alleen een kale Z380 te leveren. Naast de Z380 zullen er coprocessors bijgeplaatst worden, die het maxi-

male uit de Z380 halen. Enkele daarvan zullen gebruikt worden voor het beheer van de slots. Verder zal op de kaart standaard een 72 pins Simm van 1 MB geplaatst worden. Het type geheugen dat gebruikt kan worden varieert van Simm geheugen tot 100 MHz Dimm geheugen. Jammer genoeg zal het niet mogelijk zijn om EDO Ram te gebruiken. Natuurlijk zal ook een on-board harddiskinterface niet ontbreken. Er kan echter ook gebruik gemaakt worden van reeds bestaande SCSI- of IDE-interfaces. De prijs van een kale Z380 MPU is ongeveer 70 gulden en biedt daarmee een goede prijs/kwaliteitsverhouding.

Met het oog op de toekomst zal voortsnog geen vaste Basic of Dos geïmplementeerd zijn. Er wordt door *Padi* en enkele programmeurs gewerkt aan een degelijk, maar eenvoudig besturingssysteem, dat gebaseerd wordt op een 32-bits BIOS. Het is aan de MSX programmeurs om een beter besturingssysteem te ontwerpen. Wellicht zal getracht worden om het reeds bestaande *WiOS* om te bouwen, zodat het ook met de Z380 kaart werkt. Op dit moment is de Z380 kaart klaar en is *Leonardo* bezig om de omvang ervan te reduceren door

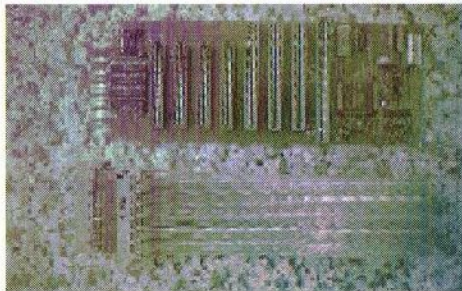

Nieuwe 32-bits slotexpander

gebruik te maken van VHDL technologie. Het standaard board zal ongeveer even groot worden als de *Graphics 9000*.

Recentelijk heeft *Padial* ook een nieuwe I/O kaart ontwikkeld. Deze kaart bestaat uit een seriële poort, waarop een seriële PC-muis of andere seriële apparaten aangesloten kunnen worden. Verder heeft men met deze I/O kaart de beschikking over twee MSX poorten, die bestuurd worden door een PSG. Deze PSG staat in verbinding met een soundmixer en een stereo jackplug.

Slotexpander

Verreweg het belangrijkste onderdeel van het MMSX-systeem is de nieuwe slotexpander. Zonder deze slotexpander zou het MMSX-project niet gerealiseerd kunnen worden. De slotexpander is inmiddels uitgegroeid van een primitieve 4 slotexpander naar de nieuwe 8 slotexpander. De eerstgenoemde versie bestaat alleen uit 8-bits slots en heeft een vrij trage controller. De nieuwe slotexpander heeft zoals gezegd 8 slots, bestaande uit vier 8-bits slots, drie 16-bits slots en één 32-bits slot met PDS. Het laatst genoemde slot is speciaal ontworpen voor de nieuwe Z380 kaart, dat het hart van het nieuwe systeem gaat vormen. Dit slot heeft een nieuwe slotcontroller, die er voor zorgt dat de Z380 toch kan communiceren met de rest van het systeem, ondanks het feit dat deze zich in één van de slots bevindt. Er zullen verder leds en jumpers geplaatst worden om de slots te kunnen controleren en eventueel uit te schakelen. De prijs

van deze slotexpander is 25.000 peseta's, wat neer komt op ongeveer 330 gulden.

Keyboard interface

Omdat men af wil van de gebondenheid aan oude MSX randapparatuur en het voordeliger is om massaproducten te gebruiken, is besloten om een interface te ontwikkelen, die de mogelijkheid biedt om een PC

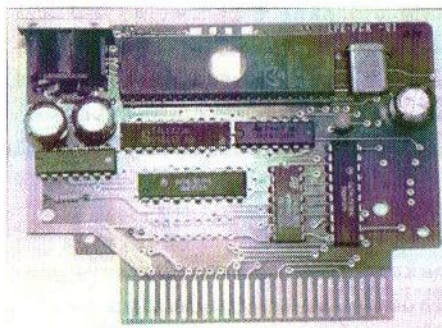

Nieuwe keyboard interface

keyboard op de MSX aan te kunnen sluiten. De interface is een 8-bits kaart met een geprogrammeerde Z8 chip. Het grootste gedeelte van de toetsen kan gewoon gebruikt worden. Voor specifieke MSX-toetsen zoals [GRAPH] en [CODE] is een andere oplossing gevonden in bijvoorbeeld de [ALT]-toets of een bepaalde toetscombinatie. Er is getracht om incompatibiliteit met bepaalde PC-keyboards te vermijden. Er zijn echter ook goedkope, maar erg slechte keyboards op de markt, die problemen kunnen geven. De interface is echter volledig programmeerbaar, dus een aanpassing is zo gemaakt. Het is dus mogelijk om een eigen keyboard samen te stellen. Recentelijk is er een speciale versie gereed gekomen voor de Turbo-R! De prijs

van deze interface is ongeveer 100 gulden.

Videokaart

Omdat er van de V9990 videochip van *Yamaha* geen nieuwe versies verschenen zijn en men ook wat betreft de videokaart af wil van een sterke gebondenheid aan één firma, is besloten om hiervoor ook een andere opzet te ontwikkelen. Om een goede videokaart te krijgen zal een willekeurige Video Display Processor (VDP) gebruikt worden. Door met behulp van een programmeerbare Z8 chip een V99xx chip te emuleren kan deze nieuwe videokaart een volledige compatibiliteit met de huidige VDP's bieden en kan bovendien gebruik gemaakt worden van de nieuwe eigenschappen van deze videochip. De videokaart is momenteel nog in ontwikkeling. Men heeft reeds de beschikking over de VDP componenten, zoals een 3D chip met een 24-bits palet en een *Texas Instruments* VDP.

Toekomstmuziek?

Zoals gezegd is de Z380 kaart klaar. Het is de bedoeling om verschillende versies te gaan verkopen. De standaardkaart is voornamelijk gericht op de reeds bestaande MSX computers en kan via een 8-bits slot aan de MSX verbonden worden. Voor de nieuwe *MMSX* zal gekeken worden of andere onderdelen, zoals de I/O kaart en het toetsenbordinterface niet op deze kaart geïmplementeerd kunnen worden. Wat betreft de standaardkaart is er dus nog steeds een zekere mate

van afhankelijkheid van het 8-bits systeem! De prijs van de Z380 kaart zal ongeveer 150 Euro zijn, wat neerkomt op ongeveer 330 gulden. Als alle onderdelen klaar zijn zullen ook complete systemen aangeboden worden, die in een speciale zwarte PC behuizing geleverd zullen worden.

Er zijn op dit moment tien Z380 chips in het bezit van *Padial*. Het ligt in de verwachting, dat in ieder geval de Z380 kaart volgend jaar op de beurs in Madrid te koop aangeboden zal worden. Men zal proberen om dan ook de videokaart af te hebben, zodat een compleet systeem aangeboden kan worden. De beurs in Madrid vindt plaats op zaterdag 6 maart 1999. De organisatie hoopt, dat veel buitenlandse MSX-ers de beurs zullen bezoeken. *Leonardo Padial* zal in ieder geval aanwezig zijn om *MMSX* te demonstreren. Voor geïnteresseerden zal *Padial* diskettes verspreiden met alle informatie over het I/O systeem, de Z380 en VDP commando's, de 32-bits kernel en hoe de kaart te programmeren is. Verder zal hij schema's uitwisselen met andere hardwareontwikkelaars. Men is serieus bezig om van *MMSX* een nieuwe



Prototype van de nieuwe MMSX

standaard binnen de MSX-wereld te maken! Als het een beetje meezit zal *MSX Power Replay* ook op de beurs in Tilburg aanwezig zijn. We wachten met spanning af!

Meer informatie:

Club MSX Power Replay
c/o Rafael Corrales Pulido
Almazan 31 1-D
28011 Madrid
Spain

E-mail:

replay@meridian.es (Rafael Corrales Pulido)

lpadial@teleline.es (Leonardo Padiál)

*Gerrit van den Berg
Met dank aan Rafael Corrales Pulido*

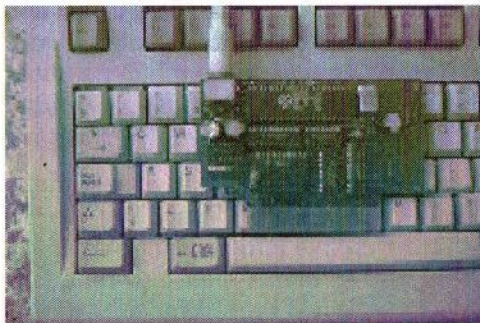

Beurslijst

Releasedatum: 1 januari 1999

De eerstvolgende lijst verschijnt in maart 1999.
Dus kom op tijd met eventuele aanvullingen / wijzigingen!

| | |
|---|--|
| <p><i>20 februari 1999</i> 3^e Internationale MSX computerbeurs Café zaal "van de Ven" Laar 12 te Nistelrode 10.00u - 17.00u Fl.2,50 (stand Fl.5,—) MSX-NBNO Tel: (0412) 69 07 57 e-mail: postbus@m-arts.demon.nl Tel: (0412) 63 52 87 e-mail: richard@richardbosch.demon.nl</p> | <p><i>24 april 1999</i> 12^e Internationale MSX meeting Wijkcentrum "De Schans" De Schans 123 te Tilburg 10.00u - 17.00u Fl.7,50 Computer Gebruikersvereniging Tilburg Tel: (013) 456 06 68 Fax: (013) 456 06 68 E-mail: cgv@xs4all.nl</p> |
| <p><i>6 maart 1999</i> 5^e MSX beurs Madrid Fernando de los Rios cultural Centre Camarena 10, Madrid, Spanje 10.30u - 18.00u PTS 500 MSX Power Replay Tel: +34 (91) 463 83 24 E-mail: replay@meridian.es</p> | |

Teddy's In Action

TeddyWarez is een relatief nieuwe MSX groep. Volgens een begeleidend briefje is het een beginnende, fanatieke groep die ondanks het dalende aantal MSX gebruikers gewoon doorgaat en van plan is om al het mogelijke uit de MSX te halen. Wij wensen *TeddyWarez* veel succes en we hopen nog veel goede software van ze te zien.

Teddy's in action staat op een HD diskette (met een netjes afgeplakt gaatje) en heeft een goed verzorgd kleurenlabel. Bij het recensie-exemplaar zat het label niet erg goed op de diskette bevestigd. Dit kan er voor zorgen, dat het in de diskdrive achter blijft met alle gevolgen van dien. De disk staat lekker vol, dus dat belooft wat!

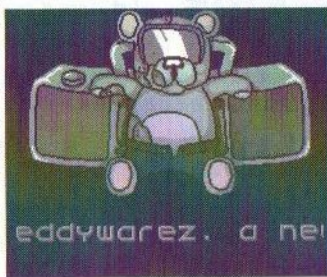

Als het programma opstart wordt een overzichtje van gevonden soundchips op het scherm getoond. Men is blijkbaar al aan het oefenen met de MoonSound, want die staat er netjes tussen met de mededeling dat deze chip nog niet gebruikt wordt.

Dan volgt een introdemo met een up-tempo achtergrondmuziekje. De eerste keer dat ik de muziek hoorde moest ik onwillekeurig denken aan de fameuze muziek van *Impact*, vanwege een aantal gebruikte instrumenten. Na de intro-teksten verschijnt een teddybeertje met daaronder een stuitende scroller. Ik ben een jaar of vier geleden gestopt met het volledig lezen van deze poëtische uitingen dus ook deze keer druk ik maar weer door met de spatiebalk.

In populair Engels (dus veel ge "ya", "yer", "dude" enz.) wordt verteld, dat men een Windows 95 emulator heeft geschreven! Na andermaal op de spatiebalk gedrukt te hebben verschijnt de welbekende tekst "Now starting Windows" waarna Windows beweert, dat het de vorige keer niet juist is afgesloten en derhalve Scandisk moet draaien. Mijn oude, nog steeds originele Philips floppydrive begint gevaarlijk te ratelen en er verschijnt een foutmelding. Dit gaat zo nog even door via een "blue-screen" en na wat toetsdrukken komt het hoofdmenu in beeld.

Er kan gekozen worden uit replayer, de intro, extro en members. Dit is dus een soort musicdisk plus, want er is best veel aandacht besteed aan de omlijsting en er is zelfs een boel leesvoer in het members-deel. Het gaat bij een muziekdisk natuurlijk om de muziek, dus wordt met de muis de replayer aangeklikt.

In de replayer aangekomen blijkt de muis niet meer te werken. Hier moet gebruik gemaakt worden van cursor-toetsen en de spatiebalk om muziek te selecteren. Het scherm bevat de

songtitel en verdere info, zoals het tempo, het aantal actieve kanalen en tien metertjes die aangeven op welk kanaal iets gebeurt, een zogenaamde equalizer. Als een ander muziekstuk gekozen wordt, dan verschijnt er een apart scherm, waar telkens een random tip onder staat. Zo wordt onder andere uitgelegd hoe de besturing werkt. Heel leuk gedaan!

Op de disk staan 21 MSX-Audio nummers. Tussen deze muziekjes zitten een stuk of tien covers van vooral MSX spellen van *Konami*. Wat na een kwartiertje luisteren opvalt is het feit dat veel nummers erg op elkaar lijken door terugkerende klankkleur en instrumenten en het hergebruiken van motiefjes. Er is op zich niks tegen recycling (een beter milieu begint bij jezelf), maar voor de afwisseling is het niet erg positief.

Iets waar de auteur zeker nog aan moet werken is de volumebalans, want soms worden belangrijke partijen volledig overstemd door bijvoorbeeld de begeleidende akkoorden. Een goed voorbeeld daarvan is het liedje *Vampire killer 2*. Verder heb ik geen minpuntjes kunnen bespeuren.

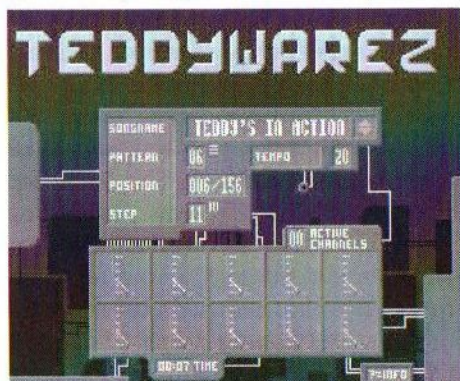

Het is allemaal redelijk up-tempo muziek, die prima in elkaar zit en lekker in het gehoor ligt. Verwacht alleen geen muzikale bijzonderheden of hoogstandjes. De "extro" bestaat uit een titelscroll met een muziekje, veel meer kan daar niet over gezegd worden.

Conclusie:

Naast het bovengenoemde, zouden de makers misschien bij een volgende disk wat meer originele dingen kunnen programmeren, want scrolls stammen uit 1992 en we leven nu in 1999. Ik denk, dat deze disk voor de MSX-Audio bezitter een must is, zeker gezien het feit dat er verder niet erg veel uitkomt op het moment. Kortom een goede disk voor weinig geld. Voor meer informatie kan contact opgenomen worden met:

Frederik Boelens

Jan Palachweg 17

9403 JS Assen

Telefoon: (0592) 34 01 97

E-mail: teddywarez@freemail.nl

<http://members.tripod.com/~twz>

Tristan Zondag

Auteurs: TeddyWarez
Soort: Muziekdiskette
Systeemeisen: MSX2 met MSX-Audio
Medium: 1 * HD diskette
Prijs: Fl. 7,50
Bestelinfor: Giro 6900113 t.n.v. Jori Seidel te Assen o.v.v. TIA. Vergeet niet naam en adres te vermelden!

Clubdaglijst

Releasedatum: 1 januari 1999

De eerstvolgende lijst verschijnt in maart 1999.
Dus kom op tijd met eventuele aanvullingen / wijzigingen!

| | | |
|--|--|--|
| <p>Computer Club Rijnmond <i>Iedere 2e en 4e donderdag v/d maand (sept.-juni)</i> Wijkcentrum "Holy". Aristide Briandring 90, Vlaardingen 20.00u - 23.00u Fl.2,50. Jaarlid Fl.27,50, tot 16 jaar Fl.13,75 Tel: (010) 482 33 88 (010) 451 01 90</p> | <p>Computer Club Rijnmond <i>Iedere 3e woensdag v/d maand (juni-sept.)</i> Wijkgebouw "Het Zaalteje". Sportsingel 62, Rotterdam 20.00u - 23.00u Fl.2,50. Jaarlid Fl.27,50, tot 16 jaar Fl.13,75 Tel: (010) 482 33 88 (010) 451 01 90</p> | <p>HCC MSX Gebruikers Groep <i>9/1 - 13/2 - 13/3 - 10/4 - 8/5</i> HCC Kantoor. De Molen 24, Houten 10.00u - 16.00u Geen entreeprijs Tel: (0343) 49 16 96</p> |
| <p>MAD ? Voor info om software te bestellen even bellen. ? ? Tel: (0314) 66 24 68</p> | <p>MPCD <i>Om de 14 dagen (de even weken)</i> Buurthuis "De Ducdal". Mariastraat 17, Dordrecht 19.00u - 22.30u Eerste keer gratis. Tel: (078) 65 11 156</p> | <p>MSX Club Lint (België) <i>1e vrijdag van de maand</i> De Witte Merel Liersesteenweg Lint 19.00u - 23.00u ? Tel: +32 (03) 45 55 918</p> |
| <p>MSX Club West Friesland <i>27/2</i> Buurthuis "De Cogge" te Zwaag 12.30u Fl.5,— Tel: (0229) 27 06 18</p> | <p>MSX-NBNO <i>1e woensdag van de maand</i> Ouderensociëteit "De Krinkelhoek", Oyenseweg te Oss 20.00u - 23.00u Geen entreeprijs Tel: (0412) 69 07 57 of 63 06 53 of (06) 54 64 22 88</p> | <p>MSX VCL <i>Elke eerste zaterdag van de maand</i> Molenberg 3 Beek. Achterom. 11.00u - 16.30u Fl. 3,50 (jaarabonnement Fl.25,—) Tel: (045) 572 95 09 (Na 12.00u)</p> |
| <p>MSX vereniging De Amsterdammer <i>2e vrijdag van de maand</i> James Wattstraat 19.30u - 23.30u Fl.6,50 Tel: (020) 668 11 47</p> | <p>MSX Vriendenclub Mariënberg <i>9/1 - 13/2 - 13/3 - 10/4</i> Buurthuis "De Grendel". W. Hentostraat 17, Mariënberg 10.00u - 16.00u ? Tel: (074) 242 19 21</p> | <p>MSX Vriendenclub Zutphen <i>8/1 - 22/1 - 5/2 - 19/2 - 5/3 - 19/3</i> Clubgebouw "Atlantis", Schimmelpennincklaan 2/a, Zutphen 19.30u - 23.00u Geen entreeprijs Tel: (0575) 52 38 99</p> |

Eurolink 4

Naast MSX-magazines op papier, zijn er in het verleden vele diskmagazines verschenen. Zo waren er *BCF-Diskstation*, *Sunrise Magazine*, *ROM* en de Japanse *Discstations* van *Compile* om er maar een paar te noemen. Ook nu verschijnen er nog regelmatig diskmagazines. Niet alleen in ons land, maar ook in Spanje. Eén daarvan is *Eurolink*, waarvan nu de vierde editie besproken wordt.

Hoewel *Eurolink* uit Spanje komt is het diskmagazine zelf Engels-talig. Het is weliswaar geen vlekkeloos Engels (in het diskmagazine barst het van de grammaticale en spelfouten), maar voor de meeste mensen is dat nog altijd beter te begrijpen dan Spaans. Na de diskette in de diskdrive te hebben gestopt en een tijdje geduldig gewacht te hebben, verschijnt eindelijk het Eurolink-logo op het scherm en begint een aardig muziekje te spelen. Dit muziekje is zowel via de FM-PAC als de Muziekmodule te horen.

Vervolgens verschijnt er onder het logo een (simpele) horizontale scroll, waarin wordt verteld dat de lay-out van het diskmagazine ten opzichte van het vorige nummer veranderd is. De makers hebben dit keer gekozen voor een "icon based user interface" in plaats van de gebruikelijke tekstmenu's, waar met de cursor doorheen gewandeld kan worden. Het selecteren van de diverse items kan zowel met de muis, joystick als met het toetsenbord. Na een muisklik wordt het hoofdscherm geladen.

Het hoofdscherm doet enigszins denken aan de desktop van Windows 95/98 of MacOS van Apple Macintosh: een kleurig achtergrondschermdat is opgebouwd uit

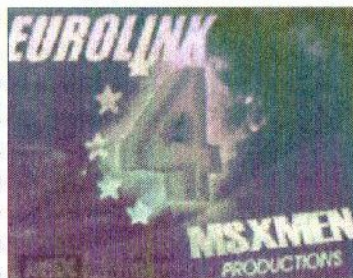

een zich herhalend patroon, waarop een aantal icoontjes is geplaatst. Aan de bovenkant van het scherm is een zogeheten naam-balk te vinden, waarin te zien is in welk

scherm men zich bevindt. Deze naam-balk wordt links begrenst door een CD-icoontje en rechts door een soort archiefmap, waarmee een ander achtergronddeuntje geselecteerd kan worden of een scherm terug gegaan kan worden. In het hoofdscherm klikken op het archiefmapje betekent het afsluiten van het diskmagazine. De twaalf icoontjes in het hoofdscherm zijn in eerste instantie grijs gekleurd, maar als de pijlcursor erover heen wordt bewogen worden de kleuren zichtbaar.

Het idee van een dergelijk menu-systeem is wel aardig, maar de praktische uitvoering laat te wensen over. Aan een icoontje behoort afgeleid te kunnen worden voor welk onderwerp dit staat, maar dat is bij deze Euro-

link zeker niet het geval. Bij een prullenbak verwachten de meeste mensen waarschijnlijk iets anders dan een Help-menu en ook een Spaceshuttle voor Previews, een Smiley voor Analysis en een pion voor de Hardware-rubriek zijn wat dat betreft slechte keuzes. Alleen de rubrieken Tools, BBS and Internet, MSX-meetings en Musics hebben een duidelijk icoontje gekregen.

Zoals gezegd kan door op het CD-icoontje te klikken de achtergrondmuziek veranderd worden. In totaal is er de keuze uit negen verschillende en gevarieerde deuntjes. Wel jammer dat er geen mogelijkheid is om de achtergrondmuziek uit te zetten. De inhoud is voor een diskmagazine natuurlijk het belangrijkste en dat zit bij dit vierde nummer van *Eurolink* wel goed. Wel is sommige informatie (erg) gedateerd. Zo wordt in de News-rubriek melding gemaakt, dat *MCCM 90* het laatste nummer was en niet meer zal verschijnen.

Op het hoofdscherm is een twaalfal icoontjes te vinden en klikken hierop (met de muis, vuurknop of spatiebalk) geeft een volgend menuscherm weer met twee of meer icoontjes. De rubrieken die geselecteerd kunnen worden zijn: *Eurolink*, *Analysis*, *Tools*, *Previews*, *News*, *MSX-meetings*, *BBS and Internet*, *Hardware*, *Programming*, *Musics*, *Pentaro 2 Demo* en *Help*.

De rubriek 'Eurolink' bevat het voorwoord, een lijst van medewerkers, een adressenlijst van in het magazine genoemde MSX-groepen en

wordt er zelfs vermeld wat een Euro waard is in diverse buitenlandse valuta. De teksten zijn vaak langer dan één scherm, maar met de cursors of de muis kan door de langere teksten "gescrolled" worden.

In 'Analysis' wordt een tiental softwaretitels besproken, namelijk *Be-Bop Bout*, *Bomberman 2*, *Amateurism*, *Dark Castle*, *Moonlight Saga*, *Sonyc*, *Dark Voyage*, *Tweety's Choice*, *Alto* en *Moonsounds*. De laatste vier zijn muziekdisk en over het algemeen is men wel te spreken over de kwaliteit ervan, zowel in grafisch als muzikaal opzicht. Alleen *Tweety's Choice* krijgt een "zozo"-beoordeling. Over *Be-Bop Bout*, *Amateurism*, *Moonlight Saga* en *Sonyc* is men zeer te spreken, terwijl *Bomberman 2* een gemiddeld spel wordt genoemd en *Dark Castle* als slecht wordt bestempeld. Overigens wordt een aantal titels door twee verschillende mensen besproken en komt het wel eens voor, dat de ene persoon het spel afkraakt, terwijl de andere het juist wel een leuk spel vindt. Naast een bespreking van software kan door op de laatste map te klikken een aantal "screencaptures" van diverse games getoond worden.

In 'Tools' wordt een tweetal utilities besproken, namelijk *DDIR* en *LoadROM*. *DDIR* is een utility voor *MSX-DOS 2*, waarmee een directory-inhoud op het scherm kan worden getoond, uitgebreid met een korte beschrijving van de betreffende file. Deze beschrijving moet wel zelf worden gemaakt met een tekst-editor. *LoadROM* is een programmaatje

waarmee ROM-files, exacte kopieën van cartridges, op de MSX te laden en te spelen zijn.

Het volgende onderdeel is 'Previews', waarin een zevental previews van games wordt besproken: *Dragon Ball*, *Puddle Land* (een *Bubble Bobble* variant), *Pang*, *Nuts*, *Fire In The Sky*, *Core Dump* en *Fighter's Ragnarök*. Een vreemde eend in de bijt is de bespreking van de nieuwe *Nestor Basic*. Daarnaast wordt een overzicht gegeven van toekomstplannen van diverse groepen.

De 'News'-rubriek bevat onder andere een aantal korte nieuwsflitsen, een interview met *Koen Dols* van *Future Disk* en de geschiedenis van de MSX in Rusland. Daarnaast wordt verslag gedaan van een enquête over soft- en hardwaregebruik door MSX-ers, dat door *Eurolink* is uitgevoerd.

'MSX-meetings' bestaat uit zes verslagen van diverse MSX-bijeenkomsten, waarbij tevens een aantal foto's, gemaakt op die bijeenkomsten, bekeken kan worden. In de rubriek 'BBS and Internet' wordt een aantal Internetsites over MSX besproken, maar worden ook COMS 6.5, een terminal programma voor MSX in combinatie met *ACC-Net* en *MSX-Blue*, een programma om *BlueWave* QWK-mail te kunnen lezen, behandeld.

In 'Hardware' zijn korte nieuwsflitsen over nieuwe MSX-hardware te vinden en wordt een beschrijving gegeven van *ACC-Net*. Dit is een nieuw stukje hardware, waarmee het mogelijk is om PC-modems op de MSX aan

te sluiten, mits deze Hayes-compatible zijn. Naast gewone rubrieken is op de disk ook een promo van *Pentaro Odyssey 2* te vinden. Via de rubriek 'Pentaro 2' krijgen we naast tekst en uitleg over het spel ook toegang tot de speciaal voor *Eurolink* gemaakte demo. Vanuit de demo is er de mogelijkheid om terug te keren naar het diskmagazine. Netjes!

De rubriek 'Programming' bestaat uit een drietal teksten over *Eassembler*, een disassembler. De muziekstukken die als achtergrondmuziek worden gebruikt bij dit diskmagazine kunnen ook in de rubriek Musics worden geselecteerd. In de rubriek 'Help' is wat algemene informatie over *Eurolink* te vinden, kan er geswitcht worden tussen 50 en 60 Hertz en wordt er hulp gevraagd bij het maken van dit diskmagazine. Het lijkt mij een heel goed idee om, in het kader van Internationalization, ervoor te zorgen dat *Eurolink* een echt Europees gezicht krijgt: meer bijdragen uit verschillende landen in plaats van alleen uit Spanje.

Conclusie

Over het algemeen ben ik goed te spreken over *Eurolink 4*. De inhoud is goed, de achtergrondmuziek is redelijk gevarieerd, de teksten zijn goed leesbaar en het scrollen door de verschillende teksten verloopt soepel en is goed verzorgd. Toch zijn er wat minpuntjes. De keuze van de icon-tjes voor de diverse rubrieken vind ik minder geslaagd. Er is verder een vrij grote hoeveelheid grammaticale en spelfouten (soms zelfs halve zin-

nen in het Spaans) in de teksten aanwezig en de manier waarop sommige dingen worden beschreven vind ik enigszins amateuristisch overkomen. Voor mij hoeven zinnen als "Weeeeeeeeeeeelllllll, LET US SEE" niet zo nodig, maar daarover kunnen de meningen verdeeld zijn.

Voor meer informatie kan contact opgenomen worden met:

MSX NBNO
Molenweg 17
5342 TA Oss
Tel: (0412) 63 06 53
E-mail: m.broek@tip.nl

Raymond de Heer

Auteurs: MSX Men
Soort: Diskmagazine
Systeemeisen: MSX2
Medium: 1 * DD diskette
Prijs: Fl. 7,50

MGF Magazine, een toekomst?

Velen van jullie zullen zich wel eens afgevraagd hebben hoe het nu eigenlijk met de MSX Gebruikersgroep Friesland gaat. Wel, de meeste MGF-ers hebben hun MSX activiteiten gestaakt en software is de laatste tijd niet meer uitgebracht, laat staan het MGF Magazine. De MGF was dus eigenlijk langzaam (maar geruisloos) aan het afsterven.

De enige medewerker van MGF, die nog actief met MSX bezig is, ben ikzelf. Ik wil het MGF Magazine terug laten keren in de al veel te kleine MSX-wereld. Echter het verzamelen van goede informatie, nieuwtjes en software voor het MSX-systeem wordt steeds moeilijker. Zeker nu het meeste op het Internet gebeurt. In de MSX BBS-en is nauwelijks nog iets te vinden. Zonder hulp van anderen kan ik bovenstaande niet bewerkstelligen, daarom ben ik op zoek naar mensen, die mee willen helpen om het MGF Magazine in stand te houden. Als er op korte termijn geen hulp komt, dan zal MGF in 1999 voorgoed verleden tijd zijn!

Wat voor hulp heb ik nodig:

- tekstschrijvers
- muziekschrijvers (MoonBlaster v1.4!)

Als je wilt meewerken, krijg je zo spoedig mogelijk een archive-file met daarin de nodige details. Deze zal ter download staan in het Sunrise BBS!

Helaas kan ik geen vergoeding geven voor de hulp, maar het Magazine krijg je uiteraard gratis thuis gestuurd als dank. Reageer even als je interesse hebt, of meer info wilt! Doe dit dan het liefst zo snel mogelijk, zodat het eerste nieuwe nummer op korte termijn uitgebracht kan worden.

Er kan op de volgende manieren contact met mij worden opgenomen:

(06) 22 32 75 11 (mobiele telefoon)
(0512) 38 34 58 (Sunrise BBS)

Alvast bedankt!

Haiko de Boer
MSX Gebruikersgroep Friesland



| | | |
|---|--|--|
| <p>MSX-Club West-Friesland Rondeelstraat 25 1628 KH Hoorn</p> <p>Tel./Fax: (0229) 27 06 18 b.g.g. (06) 51 06 91 77</p> | <p>Reparaties mogelijk voor alle typen MSX-computers en de daarbij behorende randapparatuur.</p> | <p>Voor 2 MSX-2 computers: ZEESLAG vanaf f 12,50 VELDSLAC vanaf f 12,50 BLOKSLAG vanaf f 12,50 FOUR ON A ROW vanaf f 10,00</p> |
| <p>Diverse hardware-uitbreidingen mogelijk voor alle typen MSX-computers en de daarbij behorende randapparatuur.</p> | <p>Snelle Disk-ROMs: Sony HB-F700P/D f 25,00 Philips NMS 8250/55/80 f 25,00 Philips VG 8230/35 f 25,00 Externe drive-interface f 25,00</p> | <p>MSX-Club West-Friesland nu overal bereikbaar</p> <p>Tel./Fax: (0229) 27 06 18 b.g.g. (06) 51 06 91 77</p> |
| <p>Alle kabels voor MSX leverbaar, onder andere:</p> <ul style="list-style-type: none"> • RGB-kabels • Audio/video-kabels • Printerkabels | <p>Printer-kabel 1,5 m f 20,00 Printer-kabel 3,0 m f 30,00 Printer-kabel 5,0 m f 50,00 Verleng-kabel 1,5 m f 25,00 Verleng-kabel 3,0 m f 35,00</p> | <p>Muzieksoftware voor MSX-2: FAC Soundtracker PRO MIDI sequencer f 35,00 HappyTrance House Disk f 7,50</p> |
| <p>MSX-DOS 2.XX: Intern, iedere MSX-2 f 70,00 In een SCC-cartridge</p> <p>excl. SCC-cartridge f 25,00 (Versie 2.22 of 2.23 naar keuze)</p> | <p>MSX-Club West-Friesland Rondeelstraat 25 1628 KH Hoorn</p> <p>Tel./Fax: (0229) 27 06 18 b.g.g. (06) 51 06 91 77</p> | <p>Vraag aan, Gratis: PD-lijst op diskette met 700 titels Nieuwsbrief (verschijnt iedere 2 maanden)</p> |
| <p>Nieuw spel! Caterpillar f 25,00</p> <p>Uitbreidingen voor DP: Namaakdisk 1 f 7,50 Namaakdisk 2 f 7,50</p> | <p>Dubbelzijdige disk-drives: Philips NMS 8250/55/80 f 100,00 Sony HB-F700/G900 f 100,00 Philips NMS 8245 vanaf f 75,00 Externe disk-drive f 125,00</p> | <p>Diverse interne geheugen-uitbreidingen mogelijk, onder andere: Philips NMS 8250/55/80 256 kB f 100,00 512 kB f 150,00</p> |
| <p>MSX-Club West-Friesland nu overal bereikbaar</p> <p>Tel./Fax: (0229) 27 06 18 b.g.g. (06) 51 06 91 77</p> | <p>Muziek-Module aanpassen: Philips, gewijzigde ROM Philips, 256 kB sample-RAM Toshiba, 32 kB sample-RAM Toshiba, 256 kB sample-RAM</p> | <p>RGB-kabels: Sony HB-F700P/D f 20,00 Philips 8833-2 → MSX f 25,00 Comm. 1084 → MSX f 25,00 SCART-kabel f 10,00</p> |
| <p>Externe dubbelzijdige disk-drives inclusief voeding, kabel naar computer en behuizing. Direct aan te sluiten als B-drive. f 200,00</p> | <p>Audio/video-kabels: Philips VG 8230/35 f 10,00 Philips NMS 8220/45 f 10,00 Philips NMS 8250/55/80 f 7,50 Sony, diverse typen f 10,00</p> | <p>MSX-Club West-Friesland Rondeelstraat 25 1628 KH Hoorn</p> <p>Tel./Fax: (0229) 27 06 18 b.g.g. (06) 51 06 91 77</p> |



Thunderbirds

Op de beurs in Zandvoort werd ik gewezen op een spoedig uit te komen spel van *Delta Soft*. Het spel zal afgeleid worden van de beroemde televisieserie *Thunderbirds*, een creatie van *Gerry Anderson*. *Delta Soft* verstrekke ons een promodisk, waarop een voorproefje te vinden is van het uiteindelijke spel.

Megademo IV, het laatst uitgekomen product van *Delta Soft*, liet op een aantal punten te wensen over.

Vooralsnel kwam het product er niet zo goed van af, doordat het geheel in Basic geschreven was. Dit hoeft echter niet te betekenen, dat het dan een slecht product is. Men zal voor *Thunderbirds* misschien gebruik maken van de nieuwe *NestorBasic*. Dit zou een flinke snelheidswinst kunnen opleveren.

De promo begint met een opstartscherm. Zoals gewoonlijk bij een product van *Delta Soft*, kan er gekozen worden uit de Nederlandse en de Engelse taal. Ten opzichte van het vorige product is een aantal verbeteringen doorgevoerd. Zo worden de samples nu eerst helemaal ingeladen en dan pas afgespeeld. In de promo is voor de muziek nog steeds gebruik gemaakt van muzieksamples. Het uiteindelijke spel zal, mede dankzij de medewerking van *Martijn Reemeyer* van *Surrec*, ook *MoonSound*-muziek bevatten.

In de demo komt onder andere naar voren wat voor spel het ongeveer

gaat worden. Dit gebeurt onder andere door uitleg van *Jeff Tracey*, de directeur van *International Rescue*.



Het zal een soort adventure worden, waarbij voorwerpen en informatie verzameld moeten worden. Het spel is opgebouwd uit verschillende missies. De eerste missie zal op Tilburg 1999 uitgebracht worden. Het

gehele spel zal daardoor uit ongeveer negen diskettes bestaan. Dit hoeft volgens de makers echter niet te betekenen, dat het een dure aankoop zal worden.

De promo ziet er best wel leuk uit. Dit komt echter wel voor een groot deel door de vele gedigitaliseerde plaatjes, die gebruikt zijn. Qua grafische vormgeving ziet het er dus wel goed uit. Met de medewerking van *Surrec* zal het muzikale gedeelte ook beter worden dan voorgaande producten. Wat een product echter kan maken of breken is de besturing. Afgaande op deze promo kan daarover echter nog niets gezegd worden. Als dat ook goed is, dan kan dit best wel eens een leuk spel worden!

Gerrit van den Berg

TC - lijst

Releasedatum: 1 januari 1999

Opname in de Totally Chaos lijst is gratis voor elke Sysop
Totally Chaos BBS draait 24 uur per dag op 300 - 33600 bps

Tel: (045) 570 87 63 (data) / (045) 572 95 09 (spraak)

MSX Echo-Mail node: 18:900/005

| | |
|---------------|----------------------|
| N = Nieuw BBS | (E) = MSX Echo-Mail |
| W = Wijziging | (F) = Filesnet |
| * = Offline | (I) = Inclosed files |

Niet elke dag online: 5

| | | |
|--|---|---|
| ENTERPRISE (010) 442 20 53 <i>Dirk van der Well</i> (E/F/I) Za-Do: 21.00-09.00 uur N 300-14400 bps <i>Humor, Nieuws, Films en MSX Fi- les.</i> (18:900/007) | LOWLAND BBS (0570) 62 67 51 <i>Henk Slothouber</i> Vr-Za: 22.00-02.00 Zo: 21.00-01.00 uur 1200/75 bps * <i>Tevens Sargon BBS II. Update's van de Games BBS lijst komen hier.</i> | MSX - VEENDAM(0598) 61 77 52 <i>Willem v.d. Werf</i> (E/F/I) Wo/Vr/Za/Zo: 19.00-22.00 uur 300-33600 bps <i>Eerste MSX BBS met 33k6, RS- Baudswitch voor v23 user</i> (18:900/000) |
| NO TIME BBS (046) 475 36 62 <i>Heinz Hell</i> (E/F/I) Vr/Za/Zo: 22.00-00.00 uur W 300-33600 bps <i>Veel software voor de Mission Emu- lator. Draait op een HD.</i> (18:900/001) | Q-Soft BBS (045) 307 73 71 <i>Chris Wissink</i> (E/F/I) Ma-Do: 20.00-00.00 Za/Zo: 18.00-01.00 uur * 300-33600 bps <i>Het Midden-Limburg BBS, een be- ginnende SysOp</i> (18:900/003) | |

Elke dag online: 3

| | | |
|--|--|---|
| FRISIAN STAR BBS <i>Arnold Rooks</i> (0566) 62 12 07 19.00-23.00 uur (E/F/I) 300-14400 bps <i>Leuke software</i> (18:900/004) | PHOENIX BASE (058) 254 20 46 <i>Rinse Beuker</i> (058) 254 24 39 20.00-08.00 uur / 21.30-08.00 uur 300-28800 bps <i>Amiga BBS dat MSX ondersteunt. Veel MSX software.</i> | TOMS BBS (020) 699 92 63 <i>Tom Emmelot</i> (E/F/I) 23.00-01.30 uur 300-14400 bps <i>Spreekpunt voor MCCM, tevens kunt u vragen stellen over Multi- Mente.</i> (18:900/006) |
|--|--|---|

24 uur per dag online: 8

| | | |
|---|---|--|
| BBS WATERLAND <i>Joop Stokvis</i> (020) 453 09 63 300-28800 bps <i>Nederlands grootste NON-profit BBS. v23 op 4530969 / 4527902 / 4527903</i> | CYBERSPACE (0595) 44 10 43 <i>Vincent Vogelensang</i> (E/F/I) 300-14400 bps <i>Diverse MegaRS, Windows 98 voor MSX. Leden van Basoft BBS kun- nen hier terecht met hun oude password.</i> (18:900/014) | DUNE BBS (0187) 68 35 45 <i>Kees Grinwis</i> 300-14400 bps <i>MSX en ACORN Software, MSX- ACO En Fidonet. Dit BBS draait op een ACORN.</i> |
|---|---|--|



| | | |
|--|--|---|
| MILJEU BBS (038) 385 69 47 <i>Eppie Hoogsteen</i> 300-14400 bps <i>Leuk BBS. Heeft nu een ander BBS programma.</i> | ORBIT BBS (0592) 39 87 77 <i>Jurre van Dijken</i> (E) 300-14400 bps <i>Een PC BBS met veel mogelijkheden.</i> (18:900/100) | SUNRISE BBS (0512) 38 34 58 <i>Haiko de boer</i> (E / F) 300-14400 bps <i>Info Stichting Sunrise, Muziek (FMPac / MM / Sec / Psg / Midi) Buzzer : (06) 60 13 12 44 (Laat bericht + telefoonnummer achter)</i> |
| THE GAMES BBS <i>Mari van de Broek</i> 300-9600 bps (0412) 64 03 58 <i>Kontaktpunt voor XSW Magazine, utilities, pictures, muziek.</i> | TOTALLY CHAOS <i>Rinus Stoker</i> (045) 570 87 63 300-28800 bps (E / F / I) <i>Kabel-Service, MSX-INFO Blad, TC-BBSLIJST, BBSNEWS en TCI-Magazine.</i> (18:900/005) | |

MSX-Info Blad nu ook op internet!

Sinds kort zijn we ook op internet te vinden. Ons adres is <http://www.gironet.nl/home/msxinfo>. Momenteel wordt er nog aan onze site gewerkt. Op- en/of aanmerkingen zijn welkom. U kunt de redactieleden bereiken via de volgende e-mail adressen:

- gvdberg@flevonet.nl (Gerrit van den Berg)
- fpost@flevonet.nl (Fokke Post)
- jvdreest@flevonet.nl (Jan-Marten van der Reest)
- msxinfo@gironet.nl (Rinus Stoker)

MSX-INFO - Totally Chaos Team - Actuele Informatie over MSX MSX2+ MSXTURBO - Netscape

File Edit View Go Communicator Help

Back Forward Reload Home Search Netscape Print Security Stop

Bookmarks Location: <http://www.gironet.nl/home/msxinfo/pages/gateway1.html> What's Related

IMDB Search AlphaVista News Servers WinAmp WinFiles Garfield 1 April Lycos Server

22-12-1998

MSX-INFO-BLAD 420

MSX-INFO
Copyright © 1998

INDEX
Software
Hardware
Accessories
BBS
Museums
NEWS
Links
Email
Guestbook
About Us

Actuele informatie over MSX wordt hier gepubliceerd.
De bedoeling is zeer up-to-date te blijven. Hulp is nu daarbij !!
MSXINFO is lid van het Totally Chaos Team.

Topical information about MSX shall be published here.
Our goal is to stay up-to-date. Please help us with this !!
MSXINFO is member of the Totally Chaos Team.

Updates: 22-12-1998 - Copyright © 1998 - MSXINFO - Netherlands: [Kerstgereguleer Click here](#)

Member of MSX Web Ring

The MSX Web Ring

[Skin Prev] [Prev] [New] [Skin Next] [Next] [Random] [List Sites]

Join List Powered by ListBot

Van dit de Microsoft-Postlist Join Modinfo mailing list
Volg je e-mail adres in. Enter your email address below.
New MSX Web Ring List button

Document Done

Start Verken MSX-INFO Mod... Microsoft... CoreDR... MSXIN... 22.11

HCC 12½ Jaar Public Domain disk

Vorige keer werd tussen neus en lippen door iets vermeld over het 12½ jarig bestaan van de HCC MSX gebruikersgroep. Vanuit deze gebruikersgroep worden nog steeds veel activiteiten ontplooid, ook al neemt het ledenaantal langzaam af. Ter gelegenheid van genoemd jubileum werd een speciale disk uitgebracht. Wij wensen de HCC MSX gebruikersvereniging nog vele jaren toe!

Deze diskette wordt onder de naam PD-147 door de *HCC MSX Gebruikersgroep* geleverd. De disk start automatisch op en er verschijnt een kaart van Nederland met het HCC-logo en het getal '12½' op het scherm. Na even wachten of door middel van een druk op de spatiebalk komt er een informatietekst over de *HCC MSX Gebruikersgroep* tevoorschijn. Na wederom een druk op de spatiebalk komt er een tekst in beeld, waarin wordt uitgelegd wat nu eigenlijk Public Domain software is. Beide teksten zijn, gezien de extensie STP, eigen gemaakte *Dynamic Publisher* stempels.

Hierna verschijnt het hoofdmenu. Het ziet er simpel uit, maar werkt in ieder geval prima. Het kiezen tussen de opties gaat goed en na een tekst of programma bekeken te hebben wordt er weer keurig naar dit menu teruggekeerd. In dit menu kan een keuze gemaakt worden uit MSXDOS, vier teksten en twee Basic-programma's. De vier teksten bestaan uit *HCC-MSX_A*, *HCCMSX_B*, *HCC12½* en *HCCDAGEN*. *HCCMSX_A* begint met de leuze: 'Met de MSX Computer het nieuwe millennium in'. Het geeft eigenlijk meer een overzicht van de verschillende MSX computers, die tot nu toe zijn uitgebracht.

HCCMSX_B is het vervolg op voorge-noemde tekst en hier wordt wel ingegaan op het millenniumprobleem en waarom een MSX computer hier geen last van heeft. In *HCC12½* wordt ingegaan op het heugelijke feit dat de *HCC MSX Gebruikersgroep* 12½ jaar bestaat. *HCCDAGEN* is de laatste tekst. Hierin wordt reclame gemaakt voor de HCC (hoe kan het ook anders) en de HCC-computerbeurs, die van 20 tot 22 november in Utrecht plaats heeft gevonden.

Vervolgens kunnen vanuit het menu twee Basic-programma's opgestart worden, namelijk *KLOK40* en *RTC*. *KLOK40* geeft op het scherm een digitale klok weer. *RTC* (Real Time Clock?) laat de werkelijke waarden uit de klokchip zien, maar wat hiermee nu precies bedoeld wordt ontgaat me een beetje. Hierna ben ik maar eens naar MSXDOS gegaan en na het geven van een 'DIR' opdracht komen er twee *.COM programma's op het scherm te staan. Van eentje werd al melding gemaakt in één van de teksten maar over het tweede programma was geen informatie te vinden.

Het eerste programma is *TIME-2000.COM* en geeft het aantal seconden vanaf 1980 tot en met het jaar

2000 weer. Het tweede programma is CLK.COM en geeft de tijd en de datum weer. Het zijn twee leuke programma's waarmee men de beschikking krijgt over twee nieuwe MSX-DOS commando's. Tenslotte bevindt zich ook nog een subdirectory op de schijf met *Cadeau* als titel. In deze subdirectory staat PAINT4HD.PMA, dat een programma bevat om het *PAINT-IV* tekenprogramma van *Juan Salas* vanaf de harddisk te laten draaien.

Conclusie

Het geheel draait allemaal goed, maar de diskette is te mager gevuld. Op een Public Domain diskette had ik toch wel meer programma's verwacht. Ook de teksten zijn niet echt informatief. Verder werkt deze diskette waarschijnlijk alleen onder MSXDOS 2.xx, omdat er gebruik

wordt gemaakt van subdirectories. Voor meer informatie kan op de volgende manier contact opgenomen worden:

HCC PUBLIC DOMAIN
Gerry Bouwman
Westerstraat 107
3818 NK Amersfoort
Telefoon: (033) 462 05 79

Henk Slothouber

Makers: HCC MSX Gebruikersgroep
Soort: Public Domain software
Computer: Minimaal MSX2
Medium: 1 * DD diskette
Harddisk: Installatie is mogelijk
Prijs: Onbekend

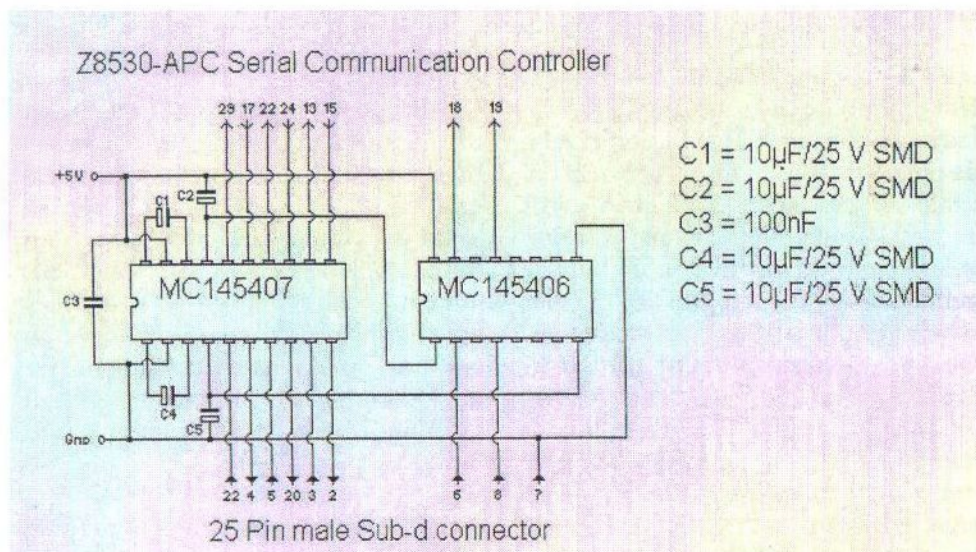

Ombouwschema Philips of Miniware modem naar RS 232 interface

RS-232 ombouw

Onderstaand volgt een beschrijving hoe de Philips 1250/55 modem en de Miniware 4000 modem omgebouwd kunnen worden tot een RS-232 interface. Voor de mensen, die in het bezit zijn van één van deze modems, kan deze ombouw voordeliger zijn dan de aankoop van de nieuwe RS-232C interface van *Stichting Sunrise*.

Voor deze ombouw zijn de volgende componenten nodig: één IC van het type MC 145406, één van het type MC 145407 en Elco's van het 10 micro Farad / 25 Volt type. De genoemde IC's zijn gekozen vanwege het feit, dat de modems geen +12 Volt voeding krijgen vanuit het MSX-slot. Om een high-end RS-232 verbinding te krijgen is het noodzakelijk, dat er een symmetrische voedingsspanning aanwezig is.

De MC 145407 heeft een eigen oscilator, die een symmetrische +10 Volt en een -10 Volt maakt op de pennen 17 en 4. Deze voedingsspanning is sterk genoeg om nog een tweede IC te voeden. In dit geval is dat de MC 145406, die ook een symmetrische voedingsspanning nodig heeft.

Als de modem ook nog via de telefoonstekeraansluiting moet kunnen werken, dan is nog een schakelaar nodig om de +5 Volt voedingsspanning uit te schakelen. De componenten kunnen aan de onderzijde van de print met een stukje dubbelzijdig plakband worden bevestigd. Als de

draadjes netjes worden neergelegd, dan kan de cartridge ook nog dicht. Als verbinding naar buiten is een 9 aderige bandkabel gebruikt. Deze kan bijvoorbeeld aan een 25 polige of een 9 polige sub-d connector worden gesoldeerd. De mensen, die hun MSX in een PC-behuizing hebben gebouwd, kunnen beter een interne PC kabel voor een Com-poort gebruiken, zodat deze kabel naar de buitenkant van de kast gebracht kan worden. Zie voor een verdere uitleg de illustratie op de pagina hiernaast.

De mensen die het niet aandurven om zelf de soldeerbout ter hand te nemen, kunnen deze ombouw ook door Hardware Partners Nederland laten verzorgen. Dit kost Fl.35,- inclusief kabel. Voor meer informatie kan contact opgenomen worden met:

Hans & Aly Oranje
Tollenslaan 153
2741 XZ Waddinxveen
Telefoon: (0182) 61 89 32

E-mail:
Postbus@HansOranje.demon.nl

Let op: Het ombouwen van de modem naar een RS 232 interface is geheel op eigen risico. Zowel het Totally Chaos Team als Hans Oranje kan niet aansprakelijk worden gehouden voor eventuele schade die ontstaat door het (onkundig) uitvoeren van deze ombouwing. Vraag desnoods een ervaren iemand, of laat het ombouwen door Hardware Partners Nederland uitvoeren.

MUSIX DIZK 4

De vrij nieuwe MSX-groep *Surrec* kwam op de beurs in Zandvoort uit met hun nieuwste muziekdisk, genaamd *Musix Dizk 4*. Dit was één van de weinige nieuwe software, die op deze beurs te koop was. De jongens van *Surrec* hebben ondertussen de reputatie opgebouwd voor iedere beurs wel een nieuw product te koop aan te bieden. Daar zijn wij als MSX-ers natuurlijk erg blij mee, omdat nieuwe software vandaag de dag erg onregelmatig uitkomt. Het is natuurlijk helemaal mooi, dat deze muziekdisk ook nog eens speciaal voor de MoonSound geschreven is.

S*Surrec* bestaat uit drie personen. *Richard Bosch* alias *Styx* is verantwoordelijk voor de coding van de software. De broers *Paul* en *Martijn* (alias *Qix*) *Reemeyer* houden zich voornamelijk bezig met respectievelijk de graphics en de muziek. De groep is ook betrokken bij het maken van *XSW-Magazine*. Ze zijn dus erg actief in de MSX-wereld en dat verdient natuurlijk onze waardering!



in beeld. Hierin is met [SELECT] te kiezen tussen 50 en 60 Hz. Na deze keuze voert het programma een systeemcheck en een soundcheck uit, wat niets anders wil zeggen dan dat het type MSX en het al dan niet aanwezig zijn van een MoonSound op het scherm getoond wordt. vervolgens verschijnt in een verticale scroll het logo van *Surrec* op het scherm gevolgd door een korte intro-tune.

Het medium waarop het geheel geleverd wordt is een zwarte DD-diskette met een kleurenlabel. Hierop is de titel van de disk, de naam van de maker van het kleurenlabel en een kleurenplaatje te zien. Ditzelfde plaatje is overigens ook de achtergrond van het hoofdmenu, maar daarover straks meer. Al met al is dit dus goed verzorgd. Het programma is installeerbaar op de harddisk, dus geen lange laadtijden. Na het opstarten verschijnt er, zoals bij de meeste muziekdisks, een frequentieselector

Het hoofdmenu bestaat uit drie submenu's. Deze submenu's zijn de replayer, het cover menu en de credits. Vanuit ieder submenu kan met een [ESC] teruggedaan worden naar het hoofdmenu. De replayer bevat zestien muziekstukken en het cover menu vijf. De replayer heeft als achtergrond een soortgelijk plaatje als in het hoofdmenu. Het plaatje is zo te zien niet van eigen makelij. Het lijkt meer op een digitalisatie of een conversie van een plaatje uit één of ander PC-spel. Het ziet er wel leuk uit,

maar het blijft pronken met anderen veren. De muziektitels staan verspreid over twee kolommen van ieder acht muziekstukken. Door met de cursortoetsen naar het gewenste muziekstuk te gaan en op de spatiebalk te drukken, wordt een ander liedje afgespeeld. Het is wel jammer, dat voor het afspelen van een liedje in de tweede kolom eerst helemaal naar de onderkant van de eerste kolom gegaan moet worden voordat een keuze uit deze kolom gedaan kan worden. De besturing laat hier dus wat te wensen over. Bij de soortgelijke muziekdisk *Jungle Symfonies* kan gewoon met de cursortoetsen van de ene naar de andere kolom gesprongen worden.

In het cover menu is dit op een andere en betere manier gedaan. Ditmaal als achtergrond een plaatje, dat zo te zien door *Surrec* zelf gemaakt is. In het midden is de eigenlijke replayer te vinden, met aan weerszijden twee zuilen met daarvoor twee cobra's. De muziek is te kiezen door met de cursortoets omhoog of omlaag te scrollen en een spatie te geven. De muziektitels scrollen dan naar boven of beneden. De besturing had hier nog wel wat soepeler gekund, maar het werkt beter dan in de replayer. Misschien had men beter deze techniek ook daar zo toe moeten passen.

De muziek

Het succes van een muziekdisk staat of valt natuurlijk met de muziek, die ten gehore gebracht kan worden. Er zijn diverse muziekstijlen gebruikt. De muziekstijl house is hierbij echter overgeslagen. De mensen die daar

wel van houden hebben dus pech gehad! Voor alle muziekstukken geldt, dat ze gemaakt zijn met *Moonblaster for MoonSound Wave*. Er wordt alleen gebruik gemaakt van samples uit de Rom van de MoonSound, dus er worden geen externe samples in het Sampleram geladen. Dit hoeft echter geen invloed op de kwaliteit van de muziek te hebben.

De meeste muziekstukken kunnen als rustige achtergrondmuziek betiteld worden. Vooral *Sprinkle*, *Fade Over* en *Night* behoren tot deze categorie. Ook de up-tempo muziek ontbreekt niet. De nummers *Anamy overdose*, *First action move* en *Moving Forward* zijn wat dat betreft goede voorbeelden. Persoonlijk vind ik dat het tempo van *Anamy overdose* net één stap te hoog ligt. De meeste muziekstukken worden vrij rustig ingeleid en gaan dan over in een sneller tempo.

Terecht is als intromuziekje *Colored Sun* gekozen. Mede door de goede piano van de MoonSound vind ik dit persoonlijk het mooiste van de liedjes, die via de replayer te beluisteren zijn. Ook *River* ligt lekker in het gehoor. De muziek in de replayer is van een redelijk goede kwaliteit, alhoewel gezegd moet worden dat er niet echt bijzondere nummers tussen staan.

De nummers in het covermenu bestaan, zoals de titel van dit menu al aangeeft, uit covers. Dit keer zijn het covers van vijf spellen van *Konami*. Oude tijden herleven tijdens het be-

luisteren van deze muziek! Hoeveel MSX-ers zijn er niet, die uren achter één of meerdere van de volgende spellen gezeten hebben: *Vampire Killer*, *Excaliber*, *Twinbee*, *Firebird* en *Knightmare*? Vaak worden covers niet erg gewaardeerd, omdat het origineel toch vaak beter is. Deze vijf nummers zijn echter erg goed geslaagd. Vooral de hercomposities van *Knightmare* en *Twinbee* zijn erg goed gelukt.

Het credits gedeelte bestaat uit ongeveer hetzelfde plaatje als de replayer, met daarover de namen van de makers geprojecteerd. Het liedje dat afgespeeld wordt is *Some Memories*, dat ook in de replayer te vinden is.

Conclusie

De grafische omlijsting van de disk is niet echt bijzonder. Het zou denk ik beter zijn om wat meer variatie aan te brengen qua achtergrond. Nu is enkele malen vrijwel hetzelfde plaatje gebruikt en dat gaat vervelen. Uitzondering daarbij is de achtergrond in het covermenu. Hopelijk is bij een volgend product de besturing beter, want daar mankeert nog het

één en ander aan. De muziek is over het algemeen genomen goed, maar echte hoogstandjes zijn het niet. De covers zijn goed gelukt en ik kan *Surrec* dan ook alleen maar aanraden om in toekomstige muziekdisk ook van dergelijke muziek op te nemen.

Meer informatie:

Richard Bosch

Duivelmolen 5

5345 ZR Oss

Telefoon: (06) 54 26 25 71

E-mail: richard@richardbosch.demon.nl

Paul en/of Martijn Reemeyer

Angoralaan 58

5345 ZN Oss

E-mail: paul@reemeyer.demon.nl

martijn@reemeyer.demon.nl

Gerrit van den Berg

Auteurs:

Surrec

Soort:

muziekdisk

Systeemeisen:

MSX 2 en Moon-Sound

Medium:

1 * DD diskette

Prijs:

Fl.7,50

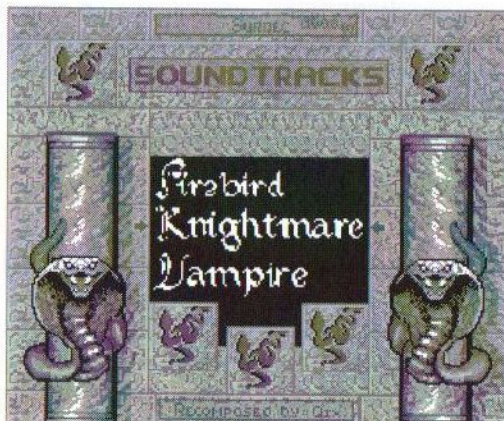

XSW Magazine 23 en 24

Net als in het vorige nummer van het MSX-Info blad, worden er dit keer weer twee edities van het XSW-magazine besproken. Ditmaal komen de nummers 23 en 24 aan bod.

De voorkant van XSW Magazine 23 bestaat dit keer uit een prijsvraag. Hierop worden verschillende karakters uit tien verschillende MSX-1 games afgebeeld. Wie al deze titels kan noemen, maakt kans op het spel *Fighter's Ragnarök*.

In het voorwoord vertelt *Mari*, dat het weer een hele klus was om het blad vol te krijgen. Vooral omdat er na *Tilburg* vrijwel geen nieuwe software meer uitgekomen is. Toch hebben ze het blad weer redelijk weten te vullen.

Het eerste artikel bestaat uit een korte recensie van *Music Maniac 2*. Dit is een muziekdiskette die ook al eens in ons blad is besproken. Het is wel een beetje vreemd, dat er bij de bespreking van een muziekdiskette maar heel weinig over de muziek wordt verteld!

Van *MSX Experience vol. 2* wordt vermeld, dat deze dit keer geheel legaal is. Deze CD is voor het overgrote deel gevuld met plaatjes. Verder staan er ook nog wat FLI-files en samples op en natuurlijk de nodige viewers en replaysers.

Hierna volgt een informatief en duidelijk artikel over de nieuwe *Sunrise RS-232C Interface*. Deze is ontwikkeld door *Erik Maas* en wordt verkocht door Sunrise. Deze interface is

van prima kwaliteit en kan snelheden tot 115200 bps halen. Ook de meegeleverde software, het programma *Erix*, is goed. Er is zelfs een speciale versie voor de *Graphics 9000*.

In de recensie van de muziekdiskette *Alto* wordt eveneens weinig over het werkelijke muziekgedeelte verteld. Alleen dat het bestaat uit Alto-muziekstuk-

ken. Wat ik mij hierbij moet voorstellen weet ik niet, omdat dit begrip voor mij nog geheel onbekend is. Een wat duidelijkere omschrijving van de muziek zou zeker niet misstaan.

ICM Magazine is een blad van Italiaanse makelij en hiervan worden de nummers 31, 32 en 33 besproken door *Maico Arts*, die naar eigen zeggen geen woord Italiaans kent. Toch probeert hij er het beste van te maken, wat hem ook nog wel aardig lijkt te lukken. Zijn conclusie is, dat de bladen rijkelijk gevuld zijn, maar wat onordelijk overkomen.



Van *MPCD 32* wordt vermeld, dat deze meer informatie bevat voor PC-ers dan voor MSX-ers. Er staan in totaal zes onderwerpen over de PC in en slechts twee hebben betrekking op de MSX. Maar gauw overslaan dus.

Daarna volgt alweer het derde deel van 'Programmeren van de Muziek-module'. Dit is een behoorlijk lang en technisch artikel. Alles wordt duidelijk en overzichtelijk uitgelegd met behulp van tabellen en voorbeeldjes. Interessant voor de liefhebbers, al zou men tegenwoordig misschien beter zoiets kunnen maken voor de MoonSound.

Ruby & Jade is het eerste en tevens enige spel wat in deze editie van het *XSW-Magazine* wordt besproken. De redactie begint met de excuses, dat dit spel eigenlijk veel eerder aan bod had moeten komen. De recensie zelf is heel kort en vaag. Gelukkig staan er ook plaatjes bij, zodat men zich toch nog een beetje kan voorstellen wat voor soort spel het is.

De *Accnet-Interface* is een cartridge met een ISA-slot, waarmee het mogelijk is te communiceren met een intern PC-modem, zonder behulp van een RS-232C Interface. *Mari* beschrijft dit beknopt maar duidelijk. Alleen is het wel vreemd dat hij geen conclusie geeft.

Er wordt niet alleen in Nederland nog wat aan MSX gedaan, want er wordt nu nog een buitenlands Magazine besproken. Ditmaal het blad *MSX World Magazine 2* uit Brazilië. Het blad ziet er goed en verzorgd uit

en wordt geleverd met een diskette gevuld met leuke promo's en utilities.

Vervolgens een bespreking van een puik stukje hardware, namelijk de *Video 9000*. Een aantal voor- en nadelen wordt goed en duidelijk weergegeven. Het blijkt dat het hardware-gedeelte prima in orde is, maar dat aan de meegeleverde software nog wel het één en ander aan schort, zoals het vastlopen bij het gebruik van de R800 en het beperkte aantal drives wat wordt ondersteund. Het is een vrij dure uitbreiding (Fl.540,—), maar daar krijg je wel wat voor terug.

Pear Music Factory 1 is alweer de derde muziekdisk die wordt gerecenseerd. De schrijver begint met een inleiding, die eigenlijk niets met het onderwerp van doen heeft, maar gaat over zijn mobiele telefoon en internet. Ook dit keer wordt weer weinig over de muziek verteld, maar wel veel over de minder belangrijke details eromheen. Het enige wat hij over de muziek weet te vertellen is dat er veel goede en een paar mindere nummers tussen zitten. Maar ja, wat verstaat de schrijver onder goed en minder goed. Wat voor soort muziek is het, house, klassiek of zijn het covers? Zulke zaken komen hier niet naar voren.

Tenslotte nog een klein stukje over *MPCD 33*. Ditmaal staat er helemaal niks meer over MSX in en ze willen eigenlijk ook niets meer met MSX te maken hebben. Wordt het dan niet eens tijd voor een naamsverandering in bijvoorbeeld PCD?

Conclusie

Ook dit keer is het de redactie met haar medewerkers weer gelukt om het magazine goed te vullen. En dit valt natuurlijk niet mee, omdat er toch steeds minder hard- en vooral software voor de MSX uitkomt. Een hele prestatie dus! Toch ook wat kritiek, al zijn het volgens mij weer ongeveer dezelfde punten die ook bij de vorige bespreking van XSW-Magazine 21 en 22 aangehaald zijn. Er staat ook dit keer weer een aantal teksten in van matige kwaliteit en de toegepaste plaatjes vind ik ook niet echt geweldig overkomen. Gelukkig overheerst het aantal goede artikels wel, maar het is toch verstandig om even goed aandacht aan deze punten te schenken. Dan kan pas gezegd worden, dat het een goed blad is.

XSW Magazine nummer 24

Het eerste wat meteen opvalt, is dat deze editie net als het MSX-Info Blad in A5-formaat is gemaakt. Tevens

wordt voor de bevestiging van de bladen niet meer gebruik gemaakt van een ringband, maar van nietjes. Ook zijn vanwege het kleinere formaat nu de voor- en achterkant in kleur.

Volgens de redactie is hiervoor gekozen, omdat anders het abonnementsgeld moest worden verhoogd. Hiertegenover staat dat het blad meer pagina's heeft gekregen,

namelijk 38 in plaats van 28. Maar dit zijn wel 38 A5-jes wat overeenkomt met 19 A4-tjes. Volgens ons heeft XSW Magazine dus zelfs 9 pagina's minder, hoewel Mari in het voorwoord iets ander beweert. Het jaarabonnement is daarentegen verlaagd van Fl.35,— naar Fl.29,—.

Het eerste artikel gaat over de PAL/NTSC-encoder. Deze encoder kan een RGB videosignaal omzetten in een standaard PAL of NTSC videosignaal. Het is nu mogelijk om het beeld van de *Graphics 9000* of *Video 9000* met de video op te nemen. Zonder al te veel poespas worden duidelijk de diverse mogelijkheden en specificaties uiteengezet. Hoewel *XSW Magazine* commentaar had op de manier waarop deze encoder in *MSX-Info Blad 9* werd besproken, namelijk het weergeven van de feiten zoals door Sunrise verstrekt, geven ze zelf ook alleen maar deze feiten weer!

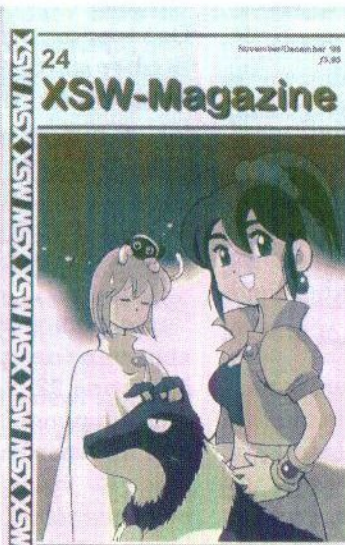

Daarna volgt een verslag van de beurs in Zandvoort. Omdat de Pellikaanhall binnenkort wordt gesloopt, was dit, indien er geen andere locatie wordt gevonden, waarschijnlijk de laatste MSX-beurs in Zandvoort. Het aantal standhouders neemt natuurlijk ook elk jaar weer af. Het lijstje dat wordt opgesomd, telt 19 standhouders. Dat is wel eens anders geweest!

Het aantal plaatjes dat bij dit verslag staat, is wel een beetje overdreven veel, namelijk 14 stuks op 4 A5-jes!

MSX-Pasta 97 is het programma-boekje van een MSX-beurs in Japan. Omdat het geheel natuurlijk in het Japans is geschreven, kan de recensent er eigenlijk ook weinig mee. Er wordt in vermeld wat er op die beurs te koop was en er staat een aantal internet-adressen in. Ik snap eigenlijk niet waarom ze nu zoiets gaan bespreken, want niemand heeft er wat aan om te weten wat er op een MSX-beurs in 1997 in Japan werd verkocht.

Weer een product uit het buitenland. Ditmaal is het een Engelstalig diskmagazine uit Spanje, namelijk *Eurolink 4*. Dit voor mij onbekende diskmagazine wordt uitgebreid besproken. Er wordt onder andere verteld, dat het magazine boordevol met informatie staat en grafisch en muzikaal zit het ook wel snor. *MSX-NBNO* verkocht *Eurolink 4* op de beurs in Zandvoort.

Nu volgt er weer een verslag, ditmaal van een clubdag van *MSX Club West-Friesland* in Hoorn. Mari vertelt dat het een geslaagde dag was en dat deze zeker voor herhaling vatbaar is. Ook dit verslag wordt weer begeleid door veel foto's.

Ook dit keer weer een aflevering van 'Programmeren van de Muziekmodule'. Voor de muzikale programmeurs onder ons is dit volgens mij wel interessant. Nu komen onder andere het honderdste register, het uitlezen van

een extern muziektuetsenbord en een aantal tips voor het maken van bijzondere klanken aan de orde. Alles wordt weer netjes en duidelijk uitgelegd.

Over *Newsletter 4* en *5* wordt gezegd, dat deze wel kwalitatief goede artikels bevat, maar dat er te weinig over MSX in staat.

DISK BBS is een compilatie van alle zeven eerder uitgebrachte *DISK Magazines*. Deze zijn een aantal jaren geleden door *MSX Gebruikersgroep Friesland* uitgebracht. De muziek en de graphics zijn redelijk, maar de teksten bestaan voor het grootste deel uit pure onzin. Dit diskmagazine is trouwens niet meer te bestellen, omdat volgens de schrijver *MGF* zich van al haar activiteiten heeft ontdaan.

Van ons eigen MSX-Info Blad worden maar liefst drie edities besproken. De nummers 7, 8 en 9 komen aan bod. De recensent vindt dat het MSX-Info Blad er aardig uitziet en veel informatie biedt. Alleen zouden sommige lijsten niet steeds in het blad moeten worden opgenomen. Verder vindt hij de prijs per nummer bijzonder laag en vraagt zich dus ook af of dit allemaal wel kostendekkend is.

Vervolgens wordt de oplossing gegeven van de prijsvraag uit *XSW-Magazine 23*. Er is slechts één inzending binnengekomen, die zes van de tien antwoorden goed had. Het is dus maar de vraag of ze in de toekomst nog eens zoiets doen.

Konami truuks & tips boek deel 1 is gemaakt door en voor verzamelaars van oude originele Konami-cartridges. Er staat een lijst in van alle uitgebrachte cartridges en natuurlijk veel uitgebreide tips en trucs. Voor de Konami-liefhebber is dit dus een heel interessant product.

Op *Futuredisk 37* staat onder andere een promo van de spellen *KPI Ball* en *Puddle Land*. Verder is het magazine ook goed gevuld met nuttige en educatieve teksten. Alleen is het wel jammer dat de makers lang niet altijd objectief zijn en vaak producten afkraken, die lang zo slecht nog niet zijn.

MSX-NBNO verkocht op de beurs in Zandvoort het 3D-racespel *F-Nano2* uit Japan. Zelf beschik ik al ruim een jaar over dit spel, doordat ik het toen bij *MSX Club Hnostar* uit Spanje besteld had. Het spel wordt uitvoerig en duidelijk besproken. Grafisch is het spel niet om over naar huis te schrijven, maar is wel verslavend om te spelen. De muziek ligt wel lekker in het gehoor.

Als laatste nog een stukje over een MSX-tas gemaakt in Spanje. Deze is van hard plastic en heeft als opdruk een Turbo-R met daarboven in grote letters het woord 'MSX' en verder nog wat versierseltjes. Dit is een leuk initiatief van de Spanjaarden. Voor Fl.35,— krijg je 250 van deze tassen. Kleinere bestellingen zijn ook mogelijk.

Conclusie

Het is duidelijk geen slechte overstap

geweest van A4- naar A5-formaat. De kwaliteit is zeker niet minder geworden. Ik vind het er nu zelfs nog wat professioneler uit zien, want zo'n ringband was toch ook niet het je van het. Het lijkt erop dat ze de kritiek in de bespreking van de *XSW-Magazines* in ons vorige blad ter harte hebben genomen. Grammaticaal lopen de zinnen nu over het algemeen beter en er staan minder spelfouten in, al zou dit nog wat beter kunnen. Het lijkt erop dat de binnengekomen artikels nu eerst even goed worden doorgelezen, voordat ze worden geplaatst. Volgens mij was dit eerst niet het geval. Ik kan mij trouwens ook niet aan de indruk onttrekken, dat het blad qua uiterlijk nu wel verdacht veel op het *MSX-Info Blad* begint te lijken. Allereerst natuurlijk het formaat naar A5, maar ook de opmaak lijkt nu veel op elkaar, zoals bijvoorbeeld het vet afdrukken van de inleiding per artikel. Maar het magazine is er in ieder geval kwalitatief beter op geworden. De inhoud is wel verminderd, maar daar staat tegenover dat de prijs is verlaagd. Doe alleen nog wel even iets aan de matige kwaliteit van de plaatjes.

XSW Magazine

Molenweg 17

5342 TA Oss

Tel: (0412) 63 06 53

E-mail: m.broek@tip.nl

Jan-Marten van der Reest

Auteurs: MSX NBNO

Soort: Magazine

Prijs: Fl 29,— per jaar

Verschijsning: 6 nummers per jaar

How to play The Lost World

In de vorige editie van dit blad hebt u al kunnen lezen, dat er een nieuwe RPG op de MSX-markt verschenen is. Zoals de naam *role playing game* al aangeeft, kruipt de speler als het ware in de huid van de hoofdpersoon van het spel. De hoofdpersoon krijgt een opdracht mee, die hij of zij moet uitvoeren. Deze opdracht brengt de hoofdpersoon meestal via omwegen naar zijn doel en vaak raakt de speler de draad kwijt. Daarom is besloten om van dit spel een complete beschrijving te maken om degenen, die op één of andere manier vast zitten weer op weg te helpen. Gezien de grootte van het spel is besloten om het verhaal in enkele delen in dit blad te plaatsen.

We beginnen uiteraard met een introductie van de hoofdpersoon. Zijn naam is *Joshua Silver*. Bij de aanvang van dit spel bevindt *Joshua* zich in grote problemen. Hij zit gevangen in een dodencel in de havenstad *Shana* op *Deggial Island*. Hij komt uit het land *Saldea*, waar hij door zijn echte ouders te vondeling gelegd is. Gelukkig ontfermen twee oude mensen zich over hem en adopteren hem. Op een gegeven moment krijgt hij dromen, waarin een donker geklede man hem aanspoort om de wijde wereld in te trekken. *Joshua* heeft avontuurbloed in zich en besluit gehoor te geven aan deze oproep. Hij is echter nog maar net goed en wel aan zijn nieuwe avontuur be-

gonnen of hij wordt opgepakt en ter dood veroordeeld voor het plegen van een drievoudige moord. Het enigste wat nu nog rest is het wachten op de voltrekking van zijn doodvonnis.

Op een gegeven moment hoort hij echter iets onder de vloer van zijn cel. Plotseling verschijnt er een gat in de grond, waar *Lorinda Zemo* uit te voorschijn komt. Zij is een oude vriendin van *Joshua* en had nog iets goed te maken met hem. Zij leidt hem via een ondergrondse tunnel naar de haven, waar *Joshua* kennis maakt met *Keith Fern*. Hij is bereid om *Joshua* met een boot het eiland af te smokkelen. Na een korte reis belandt *Joshua* op het kleine eiland *Thely*, dat aan de rand van *The Sea of Storms* ligt. *Joshua* wordt moederziel alleen achter gelaten en krijgt honderd goudstukken van *Lorinda* mee. Hij komt tot de conclusie, dat de enige manier om van zijn blaam gezuiverd te worden het vinden van de echte moordenaars is. Al snel wordt hij aangevallen door een *Carrion pair*, een aantal gevaarlijk uitziende monsters. Hij weet deze met moeite

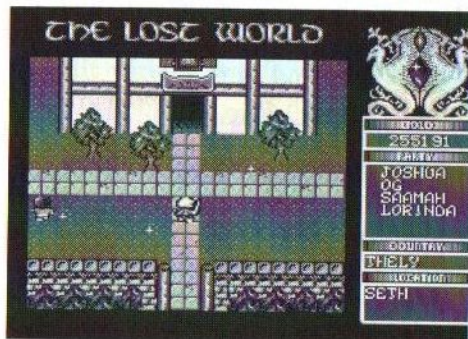

te verslaan en na een tijdje zoeken vindt hij onderdak in *The Dew Drop Inn* in het dorpje *Seth*.

Na het dorp een beetje verkend te hebben besluit *Joshua* om het dorp via het noorden te verlaten. Hij wordt daar echter door een schildwacht belemmerd om het eiland verder te onderzoeken. De enigste voorwaarde waarop het dorp verlaten mag worden is het verkrijgen van ervaringslevel 5. Dit niveau is nodig

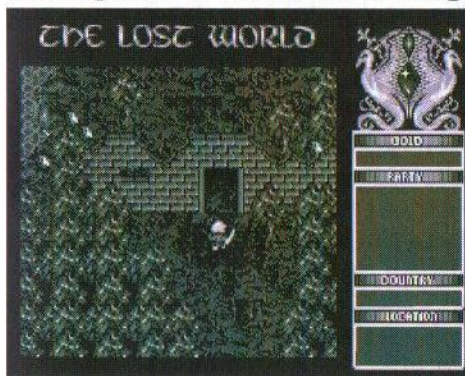

om sterk en vaardig genoeg te zijn om aanvallen van monsters te kunnen weerstaan. Ten zuiden van *Seth* bevindt zich een grote hoeveelheid monsters en *Joshua* besluit zijn vechtkunsten te verbeteren door deze monsters een kopje kleiner te maken. Al snel blijkt, dat de monsters aardig sterk zijn en dat het behoorlijk veel energie kost om ze te verslaan. Gelukkig kan voor tien goudstukken in *The Dew Drop Inn* overnacht worden. Hierdoor worden de in de strijd verloren krachten weer aangevuld.

Ten noordwesten van het dorp *Seth* ligt het dorpje *Sartan*. Dit dorp was in vroeger dagen het domein van mijnwerkers, die hun brood verdienen

in de *Vatos Gold Mine*. Als *Joshua* dit dorp binnen komt, wordt hij geconfronteerd met een enorme ravage. De huizen zijn grotendeels verwoest en de oogst brandt nog steeds. Het enige gebouw dat nog begaanbaar is, is de *Inn*.

Op een gegeven moment komt *Joshua* in de voorraadkamer van de herberg. Wanneer hij de meest rechtse ton onderzoekt, wordt hij overrompeld door *Og Savage*. Gelukkig blijkt hij niet vijandig gezind te zijn en hij vertelt zijn verhaal. Het blijkt, dat het dorp is overvallen door vijf demonen. Zij hebben het hele dorp uitgemeord, behalve de sterke mannen. Deze mannen zijn de mijn ingedreven. *Og* heeft zich in een geheime plaats weten te verstoppen. Als hij hoort, dat *Joshua* ook op onderzoek uit is, besluit hij om met hem samen te werken om te achterhalen wat er met de mannen van *Sartan* gebeurd is. Ze besluiten om de mijn in te gaan, maar daar aangekomen blijkt deze op slot te zitten. Gelukkig heeft *Og* een sleutel en gaan de twee op onderzoek uit. In de mijn blijkt door iemand een spoor neergelegd te zijn. De twee besluiten om dit spoor te volgen en aan het eind van dit spoor ontmoeten ze *Dave*. Hij is ook op onderzoek uit en hij besluit zich aan te sluiten bij het tweetal. Op een gegeven moment verkrijgen ze toegang tot een ruimte met de lugubere naam *The Chamber of the damned*.

Dan verschijnt plotseling *Abe*, die hen met een treinkarretje naar zijn verblijfsplaats brengt. *Abe* leeft al tien jaar in de mijn en hij heeft ge-

zien, dat de mannen van *Sartan* een gat naar *The Chamber* moesten graven. *Abe* vertelt verder een verhaal over de betreffende kamer. Volgens hem werd in deze kamer een boek bewaard, dat door de oude druïden geschreven is. In dit boek stond beschreven hoe iemand vanuit deze wereld naar een andere wereld getransporteerd kon worden. De mensen van *Thely* hebben de mijn op een gegeven moment afgesloten en het boek op een altaar geplaatst. De mensen die nog in de mijn zaten, zijn als het ware levend begraven. Het schijnt, dat ze op een gegeven moment krankzinnig werden en elkaar vermoord hebben. Dat verklaart ook de vele skeletten, die in deze kamer gevonden zijn.

De demonen blijken naar het noorden getrokken te zijn. Het drietal gaat verder het eiland verkennen en arriveert in de havenstad *Port Hope*. Hier blijkt uit een aantal gesprekken met de plaatselijke bewoners, dat de demonen alle vrachtschepen naar *Fernando* gekaapt hebben. Verder komen ze er achter, dat de groep demonen zich opgesplitst heeft in een groep van drie en een groep van twee demonen. De groep van drie is naar *Fernando* vertrokken en de andere twee zijn met het boek naar *Saldea* afgereisd. Via de herbergier regelen de drie een plaats op een vrachtschip uit *Fernando*. Dit komt echter de volgende morgen pas aan en de herbergier raadt hen aan om de nacht in zijn herberg door te brengen. Als ze 's ochtends wakker worden, heeft de herbergier slecht nieuws voor hen. Het vrachtschip uit *Fernando* blijkt

niet aangekomen te zijn en men vreest, dat de demonen de havenstad *Port Fargo* hebben overvallen. Na onderling overleg wordt besloten, dat *Dave* achter de twee demonen met het boek aangaat en dat *Joshua* en *Og* de bewoners van *Fernando* te hulp zullen schieten.

Jammer genoeg hebben ze nog steeds geen vervoer, waarmee ze de oversteek naar *Fernando* kunnen maken. Gelukkig kent de herbergier iemand, die de beschikking heeft over een klein vaartuig. Hij brengt ze in contact met een zekere meneer *Williams* uit het boerendorpje *Lavina*. *Dave* is een ex-werknemer van *Williams* en hij weet hem zover te krijgen zijn vissersboot uit te lenen. Deze zal de volgende dag klaar liggen voor vertrek in de haven van *Port Fargo*. Na wederom een nacht in de herberg te hebben doorgebracht, wordt het drietal naar de pier gestuurd, waar *Williams* staat te wachten. Voordat *Dave* afscheid neemt is het verstandig om hem te ontwapenen. Deze wapens kunnen door een ander personage goed worden gebruikt. Het verdient aanbeveling om er voor te zorgen, dat *Joshua* en *Og* minstens level 10 hebben voordat ze op de boot stappen naar *Fernando*.

Onderweg worden ze namelijk aangevallen door een *Serpent*, een soort zeeslang, die behoorlijk sterk is. Na deze met grote moeite verslagen te hebben, lijdt het tweetal schipbreuk en spoelen ze aan op een strand op het uiterste noorden van *Fernando*. Wanneer ze op dit strand eerst helemaal naar links lopen, verschijnt er

op een gegeven moment een opening in de rotsen. Aan het einde van deze opening zit de *Diamond Trinket* verstopt. Dit is een grote edelsteen, die weliswaar niet van belang is voor de rest van het spel, maar wel flink wat geld opbrengt als deze ingeruild wordt. Op een gegeven moment lopen de twee het dorpje *Amok* binnen. In één van de huizen vinden ze een boek in iemands boekenkast, dat verhalen bevat over de legenden en historie van *Ysseria*. Ze lezen hierin onder andere over *Brona the Warlock Lord* en over zeven sleutels die over het gehele land *Ysseria* verstopt zijn. De monsters worden steeds sterker en het is daarom nodig om veel tegen ze te oefenen. Gelukkig kan bij een vriendelijk vrouwtje in *Amok* overnacht worden, zodat de mannen weer op krachten kunnen komen. Helemaal in het westen van *The Blue Forest* zien ze dat er een meisje door drie monsters wordt belaagd. Ze schieten het meisje te hulp en bevrijden haar door de monsters uit de weg te ruimen.

Het meisje blijkt *Shirl Ravenlock* te zijn en is het tweetal natuurlijk zo dankbaar voor de hulp, dat zij besluit om zich bij hen te voegen. Zij beschikt over een aantal magische spreuken, die onder andere gebruikt kunnen worden om wonden te genezen en dat is iets wat *Joshua* en *Og* goed kunnen gebruiken. Aan de noordwestkust van het eiland ligt de havenstad *Port Fargo*. Het blijkt dat deze stad onder de voet gelopen is door de demonen en hun handlangers. Voordat ze deze stad binnen kunnen trekken, moet eerst een aan-

tal schildwachten verslagen worden. In het huis van de burgemeester moet een felle strijd uitgevochten worden met drie sterke monsters. Wanneer deze met veel moeite verslagen zijn staat het drietal plotse-ling oog in oog met één van de demonen. Hij stelt zichzelf voor als demon-lord *Dur*.

Hij is stom genoeg om te vertellen, wat er in het gestolen boek staat. Dit bevat namelijk informatie over de zogenaamde *Kliffoth Circle*. Er volgt een bijzonder fel gevecht, waarbij uiteindelijk *Dur* het onderspit moet delven. Na een gesprek met de bur-ge-meester van de stad, besluiten de drie om meer informatie te verkrijgen over de *Kliffoth Circle*. Dit is per slot van rekening hun enigste aan-knopingspunt.

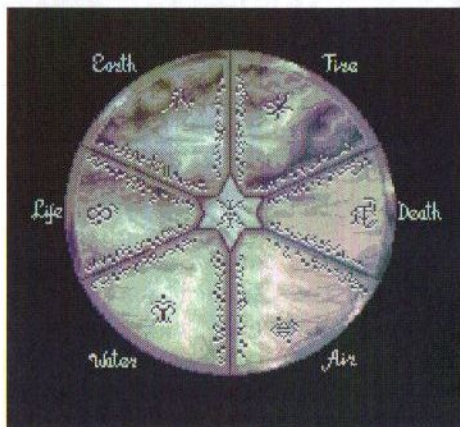

In het dorpje *Amok* ontmoeten ze *Danzig*. Dit blijkt de grootvader van *Shirl* te zijn. Hij weet meer over de *Kliffoth Circle* te vertellen. Volgens hem is dat een soort slot, dat op de gevangenis van de *Warlock Lord* zit. Deze *Warlock Lord* zou opgesloten zitten in *The Northland*. Om dit slot

open te krijgen moet men de beschikking hebben over zeven sleutels.

Danzig weet zich te herinneren, dat één van de sleutels met de naam *Thagirion* ergens op *Fernando* verstopt is. Na dit verhaal wordt besloten om het eiland verder te verkennen.

Op een gegeven moment komen ze helemaal aan de oostzijde van het eiland uit in het dorpje *Port Sava*. Hier ontmoeten ze *Sorchya*, een oude bekende van *Shirl*. Hij laat zich door haar overhalen om zich ook bij hen te voegen. Helemaal aan de westzijde



van het eiland bevindt zich het dorp *The Ghost Town* in de *Spooky Plains*. Deze naam hebben ze al eens eerder gehoord tijdens een van de gesprekken met een bewoner van *Port Fargo*. Deze stad waar vroeger mijnwerkers woonden, die werkzaam waren in de *Copperstone Caves*, is nu helemaal uitgestorven. Volgens de geruchten zou het hier spoken. Het viertal gaat op onderzoek uit. In een huisje dat rechtsonder in het dorp gelegen is, hoort één van de vier plotseling iets. Als ze teruglopen is er een kast op

mysterieuze wijze verschoven. In een huis, dat aan de noordkant van het dorp ligt, vallen plotseling twee kasten achter hen dicht als ze een gang in lopen. Ze zitten als ratten in de val. Gelukkig zijn ze niet voor één gat te vangen en ze ontdekken een geheime gang achter één van de muren. Ze kunnen dan weer verder gaan met hun onderzoek. In een ander huis vinden ze achter een kast, die helemaal links in het huis staat nog een geheime gang. Deze leidt hen rechtstreeks de mijn in. Op een gegeven moment stuiten ze op een enorme schat, waar tot hun grote verbazing ook de *Thagirion* sleutel tussen zit. Dan worden ze overrompeld door de mannen van *Panamon Creel*. Zij blijken de 'geesten' van de *Ghost Town* te zijn. Gelukkig is *Panamon* geen misselijk figuur en hij sluit een overeenkomst met het viertal. Als ze *Thagirion* willen hebben, dan kunnen ze deze krijgen op voorwaarde dat zij *Panamon* de *Jardin's Diamond* brengen. Dit is één van de mooiste juwelen van het eiland en bevindt zich in de schatkamer van het kasteel van koning *Jardin*. Hier stuiten ze echter op een probleem, want ze mogen het kasteel niet in. Ze zullen dus op een andere manier het kasteel in moeten zien te komen.

In het dorpje *Ada*, dat ongeveer in het midden van het eiland gelegen is, ontmoeten ze *Sean*, de leider van de verzetsgroep, die het dictatorschap van koning *Jardin* omver wil werpen. In eerste instantie zegt hij alleen, dat hij het viertal best binnen hun verzetskring zou willen hebben. Om verder met de verzetsgroep in

contact te kunnen komen, moet eerst een bezoek gebracht worden aan een zogenaamde *Lumberjack*, die veel met de mensen uit *Ada* handelt. Deze is te vinden ten noordoosten van de grote rode brug, die ten zuiden van *Port Fargo* ligt. Hij verwijst het viertal weer door naar *Sean* en deze is plotseling een stuk spraakzamer! Zij zijn er achter gekomen, dat de koning door magische krachten van *Ther*, één van de vijf demonen, wordt beïnvloed. Zij kunnen via het riool ongemerkt het kasteel in komen. Eenmaal in het kasteel moeten ze een undercover agent van de verzetsgroep op zien te sporen, die hen verder zal helpen.

De bewaking van het kasteel is niet erg goed, want het viertal weet tot op enkele meters van de koning te komen. Ze worden gevangen gezet en ze vrezen het ergste, totdat *Argyle*, de undercover agent, hen weet te vinden. Ze bedenken het plan om de deur van de cel los te maken en rustig in de cel te blijven zitten. *Argyle* maakt zich na het openen van de cel uit de voeten. Als de koning komt om hen te ondervragen, zullen ze hem en zijn bewakers overmeesteren. Dit gebeurt en ze pakken de sleutel van de kasteeltoren, waar *Ther* zich verscholen houdt, van hem af. Na het verslaan van *Ther*, komen ze er achter dat de *Warlock Lord* niet is opgesloten. De vraag is dan natuurlijk wat de *Kliffoth Circle* dan wel verzegeld heeft! Na het uitschakelen van *Ther*, is de magische band over koning *Jardin* verbroken en hij geeft *Joshua* de *Jardin's Diamond* uit dankbaarheid.

Nadat ze de *Thagirion* sleutel van *Panamon Creel* ontvangen hebben, besluiten ze *Danzig*, de grootvader van *Shirl*, om raad te vragen over de sleutels. Hij vertelt hun, dat de sleutels magische krachten in zich hebben. Iedere sleutel is op een bepaalde manier aan een andere sleutel gekoppeld, zodat met behulp van één sleutel de volgende sleutel gevonden kan worden. *Danzig* probeert met behulp van *Thagirion* de volgende sleutel te lokaliseren. Hij ziet, dat deze zich ergens in *Chelestra* bevindt, maar zijn waarneming wordt door iets gestoord, zodat hij de exacte plaats niet kan bepalen. *Joshua* en zijn kameraden ontvangen van hem de *Black Orb*, waarmee zij met hem kunnen communiceren. Ze besluiten om *Thagirion* bij hem achter te laten en op weg te gaan naar *Chelestra*.

In *Port Fargo* horen ze van een dokwerker, dat er geen schepen meer uit *Port Drevlin* aangekomen zijn. Hij vreest het ergste. Het viertal moet dus weer op zoek naar alternatieve transportmogelijkheden. Deze vinden ze bij *Panamon Creel* in *The Copperstone Caves*.

Hij vertelt dat hij en zijn mannen al heel lang de *Underworld Rivers*, een ondergronds rivierenstelsel, bevaren. Zij hebben dit stelsel meerdere malen gebruikt en ze weten, dat dit zelfs tot aan *Chelestra* reikt. Na een nachtje slapen worden ze door *Elb Walker* met een boot naar *Chelestra* geloodst, waar hen weer nieuwe avonturen staan te wachten.

Gerrit van den Berg

*Sunrise
Swiss*



*Sunrise
Nederland*

Gaan tegenwoordig samen door het leven

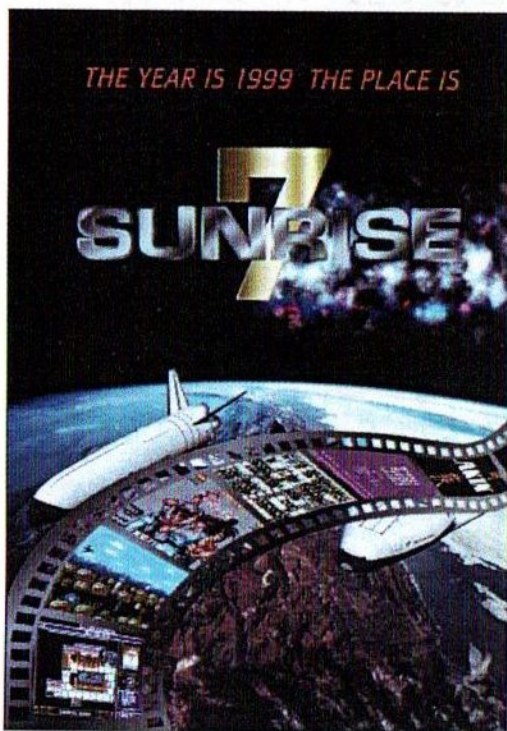

Be-Bop Bout



The Lost World

